

CVP + ISD
CVP + ZCE + ISD

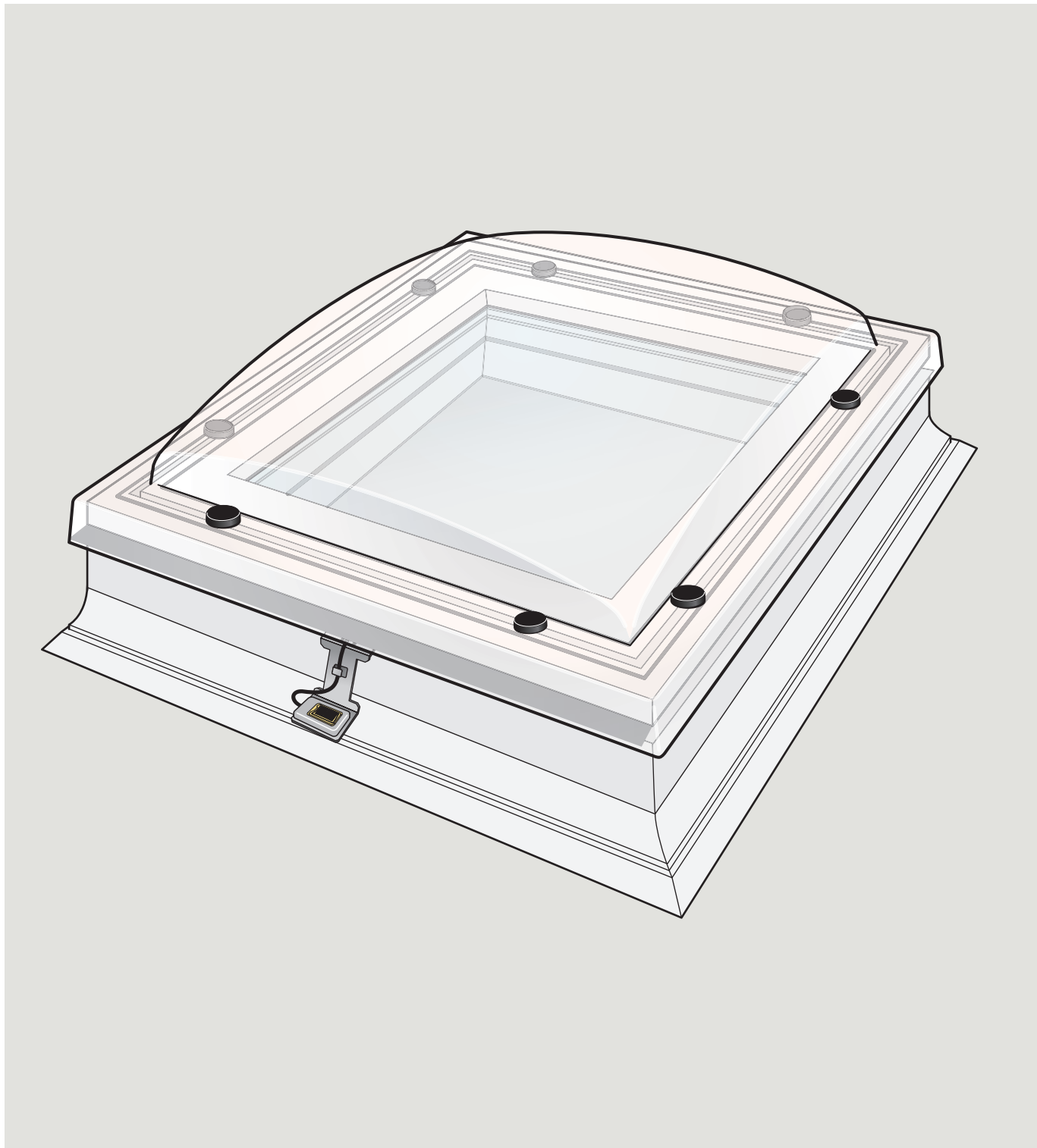

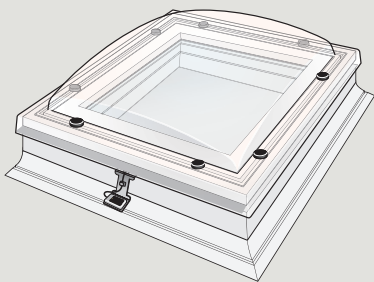

**Pages
4-10**



CVP + ISD

**Pages
11-14**

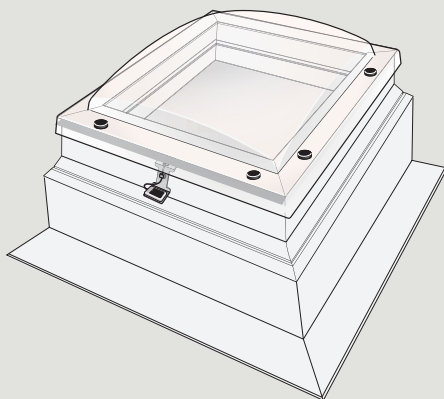

CVP + ZCE + ISD

**Pages
15-20**

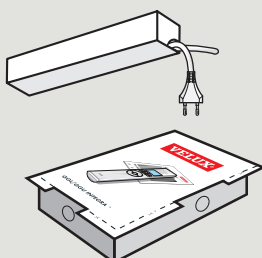

**Pages
21-23**

ENGLISH: IMPORTANT INFORMATION

- Read instructions carefully before installation. Please keep instructions for future reference and hand them over to any new user.
- This product has been designed for use with genuine VELUX products. Connection to other products may cause damage or malfunction.
- The product is compatible with products with the io-homecontrol® logo.
- Installation in rooms with a high level of humidity or in rooms with hidden wiring must comply with current national regulations (contact a qualified electrician if necessary).
- The plug on the mains cable is for indoor use only.
- Prevent the window from opening or closing suddenly and uncontrollably during installation.
- Do not connect the window to the mains supply before it has been completely installed in accordance with the instructions.
- If the rain sensor gets wet, the window operator automatically closes the window. For personal safety, never have your hand or body out of the window without switching off the power.
- Noise level: max 70 dB(A).
- Electrical products must be disposed of in conformity with national regulations for electronic waste and not with household waste.
- The packaging can be disposed of with usual household waste.
- If you have any technical questions, please contact your VELUX sales company, see telephone list or www.velux.com.

Technical information

Voltage: 230 V - 50 Hz 40VA

Protection degree: IP 44

Mains cable: 2 x 1.5 mm²

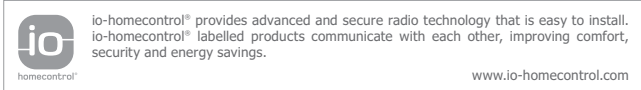

DEUTSCH: WICHTIGE INFORMATIONEN

- Vor Montagebeginn bitte sorgfältig die gesamte Anleitung lesen. Bitte bewahren Sie die Anleitung für den späteren Gebrauch auf und geben Sie diese an den jeweiligen neuen Benutzer weiter.
- Dieses Produkt ist für den Gebrauch mit original VELUX Produkten konstruiert. Der Anschluss an Produkte anderer Hersteller kann Schäden oder Funktionsstörungen verursachen.
- Das Produkt ist mit Produkten mit dem io-homecontrol® Logo kompatibel.
- Bei Montage in Feuchträumen und bei Leitungsführung unter Putz sind die geltenden nationalen Bestimmungen einzuhalten (wenn notwendig, wenden Sie sich an einen Elektroinstallateur).
- Der Stecker an der Netzleitung ist nur für den Gebrauch im Innenraum zugelassen!
- Ein plötzliches, unkontrolliertes Öffnen oder Schließen des Fensters während der Montage vermeiden.
- Erst wenn die Montage vollständig nach der Anleitung abgeschlossen ist, soll das Fenster an die Netzspannung angeschlossen werden.
- Wenn der Regensensor feucht wird, schließt der Fenstermotor automatisch das Fenster. Wichtig: Nicht aus dem Fenster lehnen oder eine Hand ins Fenster halten, während der Strom eingeschaltet ist.
- Geräuschentwicklung: Max. 70 dB(A).
- Elektrische Produkte sind nach nationalen Bestimmungen als elektronischer Müll zu entsorgen und dürfen nicht in den Hausmüll gelangen.
- Die Verpackung kann mit dem Hausmüll entsorgt werden.
- Bei technischen Fragen wenden Sie sich bitte an Ihre zuständige VELUX Verkaufsgesellschaft, siehe Telefon-Liste oder www.velux.com.

Technische Information

Spannung: 230 V - 50 Hz 40VA

Schutzart: IP 44

Netzleitung: 2 x 1,5 mm²

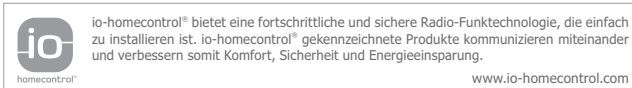

FRANÇAIS : INFORMATIONS IMPORTANTES

- Lire attentivement la totalité de la notice avant l'installation. Conserver cette notice pour vous y référer en cas de besoin et ne pas oublier de la transmettre à tout nouvel utilisateur.
- Ce produit a été conçu pour fonctionner avec des produits de marque VELUX. Toute connexion à des produits d'une autre marque peut endommager le produit ou entraîner un dysfonctionnement.
- Ce produit est compatible avec des produits portant le logo io-homecontrol®.
- L'installation dans une pièce à fort taux d'humidité ou avec câblage encastré oblige à se conformer à la réglementation nationale correspondante (contacter un électricien qualifié si nécessaire).
- La prise du câble d'alimentation est destinée à un usage intérieur uniquement.
- Éviter que la fenêtre ne soit ouverte ou fermée soudainement, et sans contrôle, pendant l'installation.
- Ne pas brancher la fenêtre sur le secteur avant qu'elle ne soit complètement installée selon la notice.

- Si le détecteur de pluie est mouillé, la fenêtre se fermera automatiquement. Pour votre sécurité, ne jamais passer une main ou une partie du corps dans l'ouverture de la fenêtre avant d'avoir débranché l'alimentation.
- Niveau sonore : maximum 70 dB(A).
- Les produits électriques/électroniques doivent être mis en décharge conformément à la réglementation sur les déchets électroniques en vigueur et ne doivent en aucun cas être jetés aux ordures ménagères.
- L'emballage peut être jeté aux ordures ménagères.
- Si vous avez une question technique, contactez s'il vous plaît votre société de vente VELUX, voir numéro indiqué ou www.velux.com.

Caractéristiques techniques

Voltage : 230 V - 50 Hz 40VA

Classe de protection : IP 44

Câble secteur : 2 x 1,5 mm²



DANSK: VIGTIG INFORMATION

- Læs hele vejledningen grundigt igennem før montering. Vejledningen bør opbevares til senere brug og gives videre til en evt. ny bruger.
- Dette produkt er konstrueret til brug sammen med originale VELUX produkter. Tilslutning til andre produkter kan medføre skader eller funktionssvigt.
- Produktet er kompatibelt med produkter med io-homecontrol® logoet.
- Ved montering i vådrum og ved skjult ledningsføring skal gældende national lovgivning overholdes (kontakt evt. en elinstallatør).
- Stikket på netledningen er kun til indendørs brug.
- Vær opmærksom på, at vinduet ikke pludselig åbner eller lukker ukontrolleret under montering.
- Vinduet må ikke tilsluttes netspændingen, før det er færdigmonteret i henhold til vejledningen.
- Hvis regnsoren bliver våd, lukker vinduesåbneren automatisk vinduet. Vigtigt: Stik aldrig en hånd eller lignende ud af vinduet, før netspændingen er afbrudt.
- Lydtryksniveau: maks. 70 dB(A).
- Elektriske produkter må ikke smides ud med husholdningsaffald, men skal bortskaffes i henhold til nationale regler for elektronisk affald.
- Emballagen kan bortskaffes sammen med almindeligt husholdningsaffald.
- Eventuelle tekniske spørgsmål rettes til dit VELUX salgsselskab, se telefonliste eller www.velux.com.

Teknisk information

Spænding: 230 V - 50 Hz 40VA

Kapslingsklasse: IP 44

Netledning: 2 x 1,5 mm²

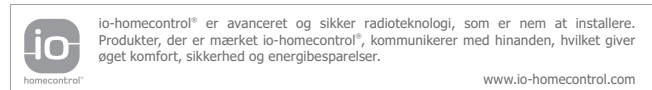

NEDERLANDS: BELANGRIJKE INFORMATIE

- Lees nauwkeurig de meegeleverde inbouw instructies voor installatie. Bewaar deze instructies voor later gebruik en geef hem door aan iedere nieuwe gebruiker.
- Dit product is ontwikkeld om aan te sluiten op originele VELUX producten. Aansluiting op andere producten kan leiden tot beschadiging of minder goed functioneren.
- Dit product is aan te sluiten op producten met het io-homecontrol® logo.
- Bij installatie in ruimten met een hoge vochtigheidsgraad en met verborgen bedrading, moeten de geldende nationale normen in acht genomen worden (indien nodig dient u een gekwalificeerde electricien in te schakelen).
- De stekker aan de netstroomkabel is enkel bedoeld voor gebruik binnen in de woning.
- Zorg ervoor dat de daglichtkoepel tijdens het inbouwen niet plotseling en ongecontroleerd kan openen of sluiten.
- Sluit de daglichtkoepel niet op de hoofdstroom aan, voordat de daglichtkoepel compleet geïnstalleerd is volgens de meegeleverde inbouw instructies.
- Als de regensensor nat wordt, sluit de opener de daglichtkoepel automatisch. Voor uw persoonlijke veiligheid, houd nooit uw handen of andere delen van uw lichaam buiten de daglichtkoepel zonder eerst de stroom af te sluiten.
- Geluidsniveau: max. 70 dB(A).
- Elektrische producten moeten worden afgevoerd in naleving van de nationale regelgeving voor elektronisch afval en niet bij het huisvuil.
- De verpakking kan samen met het gewone huisvuil weggegooid worden.
- Mocht u nog technische vragen hebben, neem dan contact op met uw VELUX verkoopmaatschappij. Zie telefoonlijst of www.velux.com.

Technische gegevens

Voltage: 230 V - 50 Hz 40VA

Beschermingsgraad: IP 44

Hoofdkabel: 2 x 1,5 mm²

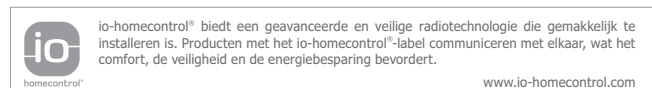

ITALIANO: INFORMAZIONI IMPORTANTI

- Leggere attentamente le istruzioni prima di iniziare l'installazione. Conservare queste istruzioni per un eventuale successivo utilizzo e consegnarle ad ogni nuovo utilizzatore.
- Questo prodotto è stato realizzato per essere usato con prodotti originali VELUX. L'utilizzo con altri prodotti può provocare danni o malfunzionamenti.
- Il prodotto è compatibile con i prodotti recanti il logo io-homecontrol®.
- L'installazione in stanze con alti livelli di umidità e con cablaggio nascosto deve essere conforme ai regolamenti nazionali in materia (contattare un elettricista qualificato se necessario).
- La presa di alimentazione è destinata esclusivamente ad un uso interno.
- Durante l'installazione aprire e chiudere il battente con cautela.
- Non collegare la finestra alla presa di corrente prima di aver completato l'installazione, come da allegate istruzioni.
- Se il sensore pioggia viene bagnato, la finestra si chiude automaticamente. Per ragioni di sicurezza evitare di sporgersi con il corpo o con le mani dalla finestra, senza aver prima interrotto la corrente.
- Rumorosità massima: 70 dB(A).
- I prodotti elettrici devono essere smaltiti in conformità a quanto previsto dai regolamenti del proprio paese relativamente al materiale elettrico e non con i rifiuti domestici.
- L'imballo può essere smaltito assieme ai rifiuti domestici.
- Per qualsiasi ulteriore informazione tecnica, si prega di contattare direttamente la sede VELUX locale (vedere nr. di telefono oppure consultare il sito www.velux.com).

Informazioni tecniche

Voltaggio: 230 V - 50 Hz 40VA

Grado di protezione: IP 44

Cablaggio principale: 2 x 1,5 mm²



ESPAÑOL: INFORMACIÓN IMPORTANTE

- Lea atentamente las instrucciones antes de comenzar. Conserve estas instrucciones para su uso posterior y entréguelas a cualquier nuevo usuario.
- Este producto ha sido diseñado para ser usado con productos originales VELUX. Su conexión a otros productos puede causar averías o funcionamiento incorrecto.
- El producto es compatible con los que tengan el logotipo io-homecontrol®.
- La instalación en habitaciones con un alto nivel de humedad y cableado oculto debe cumplir con la legislación nacional vigente (contacte con un electricista si fuera necesario).
- El enchufe del cable es sólo para uso en el interior.
- Evite que la ventana pueda abrirse o cerrarse de forma incontrolada durante la instalación.
- No la enchufe a la corriente hasta que la instalación esté completamente terminada, de acuerdo con las instrucciones.
- Cuando el sensor de lluvia se moja, la ventana se cierra automáticamente. Para su seguridad, no saque nunca a través de la ventana una mano o cualquier parte del cuerpo, sin haber desconectado la corriente.
- Nivel máximo de ruido: 70 dB(A).
- Los productos eléctricos deben eliminarse de acuerdo a la normativa para residuos de productos electrónicos y no con los residuos habituales del hogar.
- El embalaje puede eliminarse como basura doméstica.
- Si tiene cualquier duda técnica, contacte con su compañía de ventas VELUX, por teléfono o en www.velux.com.

Especificaciones técnicas

Voltaje: 230 V - 50 Hz 40VA

Grado de protección: IP 44

Cable: 2 x 1,5 mm²

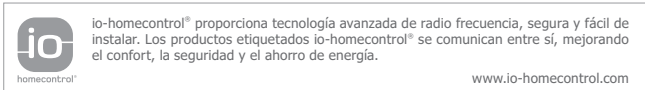

PORTUGUÊS: INFORMAÇÃO IMPORTANTE

- Leia as instruções cuidadosamente antes de começar a instalação. Guarde estas instruções para referência futura e entregue-as a qualquer novo utilizador.
- Este produto foi desenhado para ser utilizado em conjunto com produtos genuínos VELUX. A sua ligação a outros produtos pode provocar avarias ou mau funcionamento.
- Este produto é compatível com produtos com a marca io-homecontrol®.
- A instalação em quartos com elevada humidade e cablagem oculta tem de cumprir os actuais regulamentos nacionais (se necessário, contacte um electricista qualificado).
- A ficha no cabo eléctrico é apenas para uso interior.
- Evite a abertura ou fecho repentino da janela e a falta de controlo durante a instalação.
- Não ligue a janela à corrente eléctrica antes que esta esteja completamente instalada de acordo com as instruções.
- Quando o sensor de chuva detectar as primeiras gotas de chuva, o motor eléctrico

fechará a janela automaticamente. Para a sua segurança, não coloque a sua mão ou o corpo fora da janela sem desligar a corrente eléctrica.

- Nivel de ruído: máximo 70 dB(A).
- Os produtos eléctricos devem ser eliminados em conformidade com as normas nacionais para lixo electrónico e não como lixo doméstico comum.
- A embalagem pode ser deixada fora nos recipientes normais de lixo doméstico.
- Se tiver alguma questão técnica, é favor contactar a empresa VELUX do seu país, ver lista telefónica ou www.velux.com.

Informação técnica

Voltagem: 230 V - 50 Hz 40VA

Grau de protecção: IP 44

Cabo eléctrico: 2 x 1,5 mm²



io-homecontrol® proporciona una tecnología de rádio avanzada, segura e de fácil instalación. Os produtos com a marca io-homecontrol® comunicam entre si, oferecendo maior conforto, mais segurança e uma melhor economia de energia.

www.io-homecontrol.com

POLSKI: WAŻNE INFORMACJE

- Przeczytaj uważnie instrukcję przed rozpoczęciem montażu. Zachowaj instrukcję do użytku w przyszłości i przekaż ją wszystkim nowym użytkownikom.
- Ten produkt został zaprojektowany do użytku z oryginalnymi produktami VELUX. Podłączenie innych produktów może spowodować uszkodzenie bądź wadliwe działanie.
- Ten produkt jest kompatybilny z innymi produktami oznaczonymi logo io-homecontrol®.
- Instalacja wewnątrz pomieszczeń, w których panuje wysoka wilgotność oraz podłączenie przewodów w sposób niewidoczny muszą być zgodne z przepisami krajowymi (w razie konieczności skontaktuj się z wykwalifikowanym elektrykiem).
- Wtyczka przewodu głównego zasilania nadaje się tylko do użytku wewnątrz pomieszczenia.
- Zabezpiecz okno przed nagłym, niekontrolowanym otwarciem bądź zamknięciem w trakcie instalacji.
- Nie podłączaj okna do źródła zasilania przed całkowitym zakończeniem instalacji zgodnej z instrukcją montażu.
- Jeżeli na czujnik deszczu dostanie się woda, silnik automatycznie zamknie okno. Dla własnego bezpieczeństwa, nie wystawiaj ręk i ciała poza okno bez uprzedniego wyłączenia zasilania.
- Poziom hałas: Max. 70 dB(A).
- Odpady elektroniczne nie mogą być wyrzucane razem z odpadami z gospodarstwa domowego, ale zgodnie z odpowiednimi przepisami.
- Opakowanie może być wyrzucone razem z innymi odpadami z gospodarstwa domowego.
- Jeżeli masz jakiegokolwiek pytania techniczne skontaktuj się z firmą VELUX, patrz lista telefonów lub www.velux.com.

Informacje techniczne

Napięcie: 230 V - 50 Hz 40VA

Stopień bezpieczeństwa: IP 44

Przewód zasilający: 2 x 1,5 mm²



io-homecontrol® to zaawansowana i bezpieczna technologia bezprzewodowa, którą łatwo zainstalować. Produkty ze znakiem io-homecontrol® komunikują się ze sobą podnosząc komfort i bezpieczeństwo oraz obniżając zużycie energii.

www.io-homecontrol.com

NORSK: VIKTIG INFORMASJON

- Les hele veiledningen grundig gjennom før montering. Veiledningen bør oppbevares til senere bruk. Gi den videre til en evt. ny bruker.
- Dette produkt er konstruert til bruk sammen med originale VELUX produkter. Tilslutning til andre produkter kan medføre skader eller funksjonssvikt.
- Produktet er kompatibelt med produkter med io-homecontrol® logoen.
- Ved montering i våtrom og ved skjult ledningsføring skal gjeldende nasjonal lovgivning overholdes (kontakt evt. en elinstallatør).
- Stikket på nettleddningen er kun til innendørs bruk.
- Vær oppmerksom på at vinduet ikke plutselig åpner eller lukker ukontrollert under montering.
- Vinduet må ikke tilsluttes nettspenning før det er ferdigmontert i henhold til veiledningen.
- Hvis regnsensoren blir våt, lukker vindusåpneren automatisk vinduet. Stikk aldri en hånd eller lignende ut av vinduet før nettspenningen er avbrutt.
- Lydtrykksnivå: maks. 70 dB(A).
- Elektriske produkter må ikke kastes sammen med husholdningsavfall, men skal bortskaftes i henhold til nasjonale regler for elektronisk avfall.
- Emballasjen kan kastes sammen med alminnelig husholdningsavfall.
- Eventuelle tekniske spørsmål rettes til ditt VELUX salgskontor, se telefonliste eller www.velux.com.

Teknisk informasjon

Spennning: 230 V - 50 Hz 40VA

Kapslingsklasse: IP 44

Nettleddning: 2 x 1,5 mm²



io-homecontrol® er en avansert og sikker radioteknologi som er enkel å installere. Produkter som er merket io-homecontrol® kommuniserer med hverandre. Dette gir økt komfort, sikkerhet og energibesparelser.

www.io-homecontrol.com

SVENSKA: VIKTIG INFORMATION

- Läs anvisningarna noggrant före installationen. Spara denna anvisning för senare bruk och lämna den vidare till eventuellt nya användare.
- Denna produkt har framtagits för att användas ihop med VELUX produkter. Anslutning till andra produkter kan medföra skador eller funktionsstörningar.
- Produkten är kompatibel med produkter märkta med io-homecontrol® logon.
- För montering i våtutrymmen och vid dold kabeldragning ska gällande byggnadsbestämmelser följas (kontakta ev. en elinstallatör).
- Stickkontakten på kabeln är endast avsedd för inomhusbruk.
- Var uppmärksam på så att inte fönstret öppnas och stängs okontrollerat under monteringen.
- Fönstret får inte anslutas till elnätet förrän det är helt färdigmonterat enligt monteringsanvisningen.
- Om regnsensorn blir våt, stängs fönstret automatiskt av fönstermotorn. För din personliga säkerhet, ha aldrig handen eller kroppen utanför fönstret utan att stänga av strömmen.
- Ljudnivå: Max 70 dB(A).
- Elektriska produkter får inte kastas bland hushållsoporna, utan ska forslas bort enligt de nationella reglerna som gäller för elektroniskt avfall.
- Emballaget kan kastas bland de vanliga hushållsoporna.
- Eventuella tekniska frågor ställs till VELUX försäljningsbolag, se telefonlista eller www.velux.com.

Teknisk information

Nätspänning: 230 V - 50 Hz 40VA

Skyddsklass: IP 44

Nätkabel: 2 x 1,5 mm²

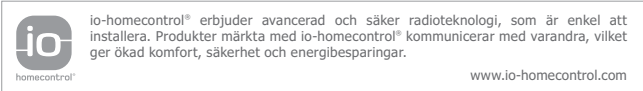

SUOMI: TÄRKEITÄ TIETOJA

- Lue ohjeet tarkkaan ennen asennusta. Säilytä nämä ohjeet myöhempää tarvetta varten ja anna ne tuotteen uusille käyttäjille.
- Tämä tuote on suunniteltu toimimaan alkuperäisten VELUX tuotteiden kanssa. Liittäminen muihin tuotteisiin saattaa aiheuttaa vahinkoja tai virhe toimintoja.
- Tuote on yhteensopiva io-homecontrol® merkillä varustettujen tuotteiden kanssa.
- Asennus huoneissa, missä on korkea kosteus ja piilossa olevat kaapelit, pitää noudattaa voimassa olevat valtakunnalliset määräykset (ota tarvittaessa yhteyttä valtuutettuun sähköasentajaan).
- Verkkokaapeli pistoke on tarkoitettu vain sisäkäyttöön.
- Vältä ikkunan äkkinaistia avaamista tai sulkemista asennuksen aikana.
- Älä yhdistä sähköä ennenkuin ikkuna on asennettu kokonaan asennusohjeiden mukaisesti.
- Jos sadeanturi kastuu, ikkunaohjaus sulkee ikkunan automaattisesti. Turvallisuutesi tähden älä koskaan työnnä kättäsi tai vartaloasi ulos ikkunasta ilman, että virta on sammutettu.
- Melutaso: enintään 70 dB(A).
- Sähkötuotteet tulee hävittää kansallisten elektroniikkajätettä koskevien säädösten mukaisesti eikä tavallisen kotitalousjätteen mukana.
- Pakkaus voidaan hävittää kotitalousjätteen mukana.
- Jos sinulla on teknisiä kysymyksiä, ota yhteyttä paikalliseen VELUX myyntiorganisaation, katso numero oheisesta listasta tai www.velux.com.

Tekniset tiedot

Jännite: 230 V - 50 Hz 40VA

Suojausluokka: IP 44

Kaapeli: 2 x 1,5 mm²

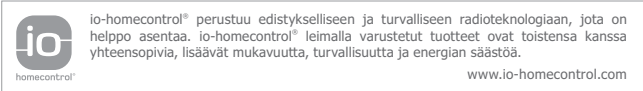

BOSANSKI: VAŽNE INFORMACIJE

- Prije ugradnje pažljivo pročitajte uputstva. Molimo da sačuvate uputstva za buduće potrebe te ih predajte eventualnom novom korisniku.
- Ovaj proizvod je dizajniran za upotrebu sa originalnim VELUX proizvodima. Povezivanje sa drugim proizvodima može uzrokovati štetu i kvarove.
- Proizvod je kompatibilan sa proizvodima koji imaju io-homecontrol® logo.
- Ugradnja u sobama sa visokim stepenom vlažnosti mora biti u skladu sa važećim propisima (kontaktirajte kvalifikovanog električara ukoliko je potrebno).
- Utikač na glavnom kablju je samo za unutrašnju upotrebu.
- Izbjegavajte iznenadno i nekontrolisano otvaranje ili zatvaranje prozora za vrijeme ugradnje.
- Ne uključujte prozor u struju prije nego ga u potpunosti ugradite u skladu s uputstvima za upotrebu.
- Ukoliko se pokvase senzori za kišu, operator prozora automatski zatvara prozor. Za ličnu sigurnost, nikada nemojte izbaciti ruku ili tijelo kroz prozor, a da ga prije ne isključite iz struje.
- Nivo buke: Max 70 dB(A).
- Električni proizvodi se moraju odložiti u skladu sa važećim propisima vezanim za električni otpad, a nikako sa uobičajenim kućnim otpadom.

- Pakiranje se može odložiti zajedno sa uobičajenim kućnim otpadom.
- Ukoliko imate nekih tehničkih pitanja, molimo kontaktirajte firmu VELUX, pogledajte telefonsku listu ili www.velux.com.

Tehnička informacija

Voltaža: 230 V - 50 Hz 40VA

Stepen zaštite: IP 44

Električni kabl: 2 x 1,5 mm²

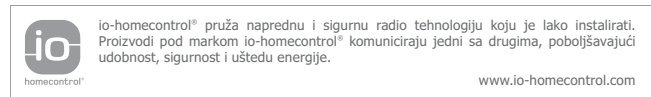

БЪЛГАРСКИ: ВАЖНА ИНФОРМАЦИЯ

- Прочетете внимателно инструкциите преди монтаж. Съхранявайте инструкциите за бъдещо използване и ги предавайте на всеки нов потребител.
- Този продукт е разработен за експлоатация с оригинални VELUX продукти. Съвръзването му с други продукти може да доведе до повреда или неправилно функциониране.
- Продуктът е съвместим с продукти, носещи логото io-homecontrol®.
- Инсталирането в стаи с висока влажност и скрито окабеляване, трябва да покрива нормите, заложи в националното законодателство (при необходимост се свържете с квалифициран ел. специалист).
- Щепселът на кабела за ел. захранването е предвиден за работа в затворени помещения.
- Да се избягва рязко отваряне и затваряне на прозореца и резки манипулации по време на монтаж.
- Не свързвайте прозореца към ел. захранването, преди той да бъде напълно свързан, съгласно инструкциите.
- В случай, че сензорът за дъжд се намокри, уредът за управление автоматично затвара прозореца. За лична безопасност, никога не показвайте ръката или тялото си през прозореца без предварително да сте изключили захранването.
- Ниво на шума: Максимум 70 dB(A).
- Електрическите продукти трябва да се депонират в съответствие с националните разпоредби за депониране на електронни, а не битови отпадъци.
- Опаковката може да бъде депонирана като обикновен битов отпадък.
- В случай, че имате технически въпроси, моля свържете се с търговското представителство на VELUX, на посочените телефони или www.velux.com.

Техническа информация

Напрежение: 230 V - 50 Hz 40VA

Ниво на протекция: IP 44

Захранващ кабел: 2 x 1,5 mm²

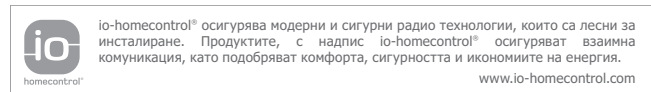

ČESKY: DŮLEŽITÉ INFORMACE

- Před instalací si pečlivě prostudujte celý montážní návod. Prosím uchovejte návod pro budoucí vyhledávání informací a předejte případnému novému uživateli.
- Tento výrobek byl navržen pro použití s originálními výrobky VELUX. Spojení s jinými výrobky může způsobit poškození nebo špatnou funkci.
- Výrobek je kompatibilní s výrobky označenými logem io-homecontrol®.
- Montáž v místnostech s vysokou hladinou vlhkosti a se skrytou elektroinstalací musí vyhovovat platným národním směrnicím (pokud je potřeba, kontaktujte kvalifikovaného elektrikáře).
- Kabel pro připojení ke zdroji je pouze pro vnitřní použití.
- Během montáže se vyvarujte náhlého a nekontrolovaného otevírání nebo zavírání okna.
- Nezapojte okno do hlavního zdroje dokud není kompletně nainstalováno podle montážního návodu.
- Pokud dešťový sensor navlhne, okenní ovladač automaticky zavře okno. Pro osobní bezpečnost se nikdy nevyklánějte z okna aniž byste jej odpojili od zdroje.
- Hladina hluku: max 70 dB(A).
- Elektrické výrobky musí být likvidovány v souladu s národními směrnicemi pro elektrický odpad a ne s běžným domovním odpadem.
- Obal může být likvidován společně s domovním odpadem.
- V případě dalších technických dotazů prosím kontaktujte společnost VELUX, viz. telefonní seznam nebo www.velux.com.

Technické informace

Voltáž: 230 V - 50 Hz 40VA

Ochranný stupeň: IP 44

Hlavní přívodní kabel: 2 x 1,5 mm²

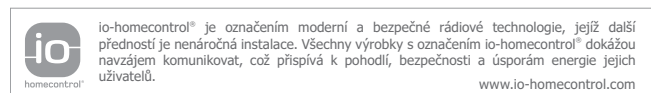

EESTI: TÄHTIS INFORMATSIOON

- Tutvuge kasutusjuhendiga põhjalikult enne akna paigaldamist. Palun hoidke juhend alles ja edastage see ka uutele kasutajatele.
- See toode on loodud kasutamiseks koos VELUX'i originaaltoodetega. Teiste toodete ühendamine võib tekitada kahjustusi või häirida toote tööd.
- Toode sobib kasutamiseks koos io-homecontrol® logo kandvate toodetega.
- Paigaldamine kõrge niiskustasemega ruumidesse ja peidetud juhtmetega, peab olema kooskõlas riigis kehtivate eeskirjadega (vajadusel võtke ühendust kvalifitseeritud elektrikuga).
- Elektrijuhtme pistik on mõeldud kasutamiseks ainult sisetingsimustes.
- Paigaldamise ajal jälgige, et aken ei avaneks ega sulguks ootamatult ja kontrollimatult.
- Ärge ühendage akent vooluvõrku enne, kui akna paigaldamine on vastavalt juhendile täielikult lõpetatud.
- Kui vihmaandur saab märjaks, suleb aknamootor akna automaatselt. Enda ohutuse tagamiseks ärge kunagi asetage enne voolu väljalülitamist kätt või muud kehaosa aknast välja.
- Müratase: maksimaalselt 70 dB(A).
- Elektriseadmetest vabanemiseks tuleb järgida elektroonilistele jäätmetele kehtivaid eeskirju ja mitte asetada neid olmeprahi hulka.
- Pakendi võib asetada olmeprahi hulka.
- Tehniliste küsimuste korral võtke ühendust VELUX-i müügiesindusega, vaata telefoninumbritest või www.velux.com.

Tehnilised andmed

Pinge: 230 V - 50 Hz 40VA

Kaitseaste: IP 44

Elektrijuhe: 2 x 1,5 mm²

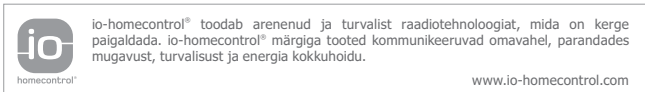

MAGYAR: FONTOS INFORMÁCIÓK

- A beépítés előtt figyelmesen olvassa el a tájékoztatót. Tartsa meg az útmutatót, és adja oda az új felhasználóknak is.
- A terméket eredeti VELUX termékekhez tervezték. Más termékekhez történő csatlakoztatás meghibásodáshoz vagy hibás működéshez vezethet.
- A termék io-homecontrol® jelzéssel ellátott termékekkel kompatibilis.
- A magas páratartalmú helyiségekbe történő felszerelést és a vezetékek elrejtését az erre vonatkozó magyar szabályozásoknak megfelelően kell elvégezni (szükség esetén kérje szakképzett villanyszerelő segítségét).
- A fővezeték aljzatsatlakozója csak beltéren használható.
- A beszerelés során kerülje az ablakok hirtelen és nem akaratlagos nyitását és zárását.
- Ne csatlakoztassa az ablakot a villamos hálózatához azt megelőzően, hogy az ablakot az utasításoknak megfelelően beszerelte volna.
- Amikor az esőérzékelő nedves lesz, az ablakműködtető automatikusan bezárja az ablakot. Személyes biztonságának megóvása érdekében ne hajljon ki az ablakon berendezés áramtalanítása előtt.
- Zajszint: Max. 70 dB(A).
- Az elektromos termékeket az adott országban érvényes, az elektromos hulladékra vonatkozó szabályozásoknak megfelelően kell kezelni, azok a háztartási hulladékok közé nem dobhatók.
- A csomagolás normál háztartási hulladékként kezelhető.
- Technikai kérdések esetén lépjen kapcsolatba a VELUX értékesítő vállalattal, telefonszámok a listában vagy a www.velux.com honlapon.

Technikai információk

Feszültség: 230 V - 50 Hz 40VA

Védelmi szint: IP 44

Fővezeték: 2 x 1,5 mm²

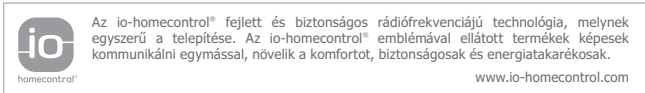

HRVATSKI: VAŽNE INFORMACIJE

- Prije ugradnje pažljivo pročitajte upute. Molimo sačuvajte upute za buduće potrebe te ih predajte eventualnom novom korisniku.
- Ovaj proizvod je dizajniran za upotrebu s originalnim VELUX proizvodima. Spajanje sa drugim proizvodima može uzrokovati štetu i kvarove.
- Proizvod je kompatibilan sa proizvodima označenima io-homecontrol® logotipom.
- Ugradnja u prostorije sa visokim stupnjem vlage i sakriveno ugrađenim instalacijama mora biti u skladu sa trenutno važećim državnim zakonima (kontaktirajte kvalificiranog električara ukoliko je potrebno).
- Utičnica na glavnom kabelu je samo za unutarnju upotrebu.
- Izbjegavajte iznenadno i nekontrolirano otvaranje i zatvaranje prozora tijekom ugradnje.
- Ne uključujte prozor u struju dok ugradnja nije u potpunosti završena.
- U slučaju kiše, senzor za kišu će signalizirati elektromotoru da automatski zatvara prozor. Radi osobne sigurnosti, nikada ne stavljajte ruku ili tijelo kroz prozor, a da prethodno niste onemogućili dotok struje do prozora.

- Razina buke: max 70 dB(A).
- Električni proizvodi se moraju odložiti u skladu s lokalnim propisima o električnom otpadu, a nikako s uobičajenim kućnim otpadom.
- Pakiranje se može odložiti zajedno s uobičajenim kućnim otpadom.
- Za sva tehnička pitanja, molimo kontaktirajte vašu VELUX tvrtku, pogledajte popis telefona ili www.velux.com.

Tehničke informacije

Voltaža: 230 V - 50 Hz 40VA

Stupanj zaštite: IP 44

Električni kabel: 2 x 1,5 mm²

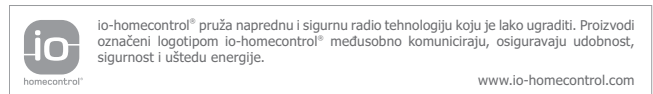

LIETUVIŲ: SVARBI INFORMACIJA

- Prieš montuodami atidžiai perskaitykite instrukciją. Prašom išsisaugoti instrukcijas, kad galėtumėte jomis pasinaudoti vėliau, ir perduokite jas kiekvienam naujam naudotojui.
- Šis gaminys yra skirtas naudoti su autentiškais VELUX gaminiais. Jeigu jis bus naudojamas su kitais gaminiais, gali sugesti arba imti blogai veikti.
- Šis gaminys yra suderinamas su gaminiais, turinčiais io-homecontrol® logotipą.
- Montavimas aukšto drėgnumo koeficiento patalpose ir paslėptų elektros laidų montavimas turi atitikti keliamus šalies reikalavimus (jei reikia, kreipkitės į profesionalų elektriką).
- Elektros kabelio kištukas skirtas naudoti tik patalpų viduje.
- Montuojant neatidarinėkite ir neuždarinėkite lango nekontroliuodami ar staigiais judesiais.
- Nejunkite lango prie elektros srovės, kol jis nebaigtas montuoti pagal instrukciją.
- Jeigu lietaus jutiklis sušlampa, lango valdymo įtaisas jį automatiškai uždaro. Asmeninės saugos tikslais niekada neiškiškite rankos ar kūno pro langą prieš tai neišjungę elektros.
- Triukšmo lygis: Maks. 70 dB(A).
- Elektros gaminiai turi būti išmetami vadovaujantis nacionalinėmis taisyklėmis, reguliuojančiomis elektronines atliekas, o ne kartu su namų ūkio atliekomis.
- Pakuotės gali būti išmetamos kartu su įprastinėmis namų ūkio atliekomis.
- Jeigu turite kokių nors techninių klausimų, kreipkitės į VELUX kompaniją, žiūrėkite telefonų sąrašą arba www.velux.com.

Techninė specifikacija

Įtampa: 230 V - 50 Hz 40VA

Apsaugos laipsnis: IP 44

Elektrinis kabelis: 2 x 1,5 mm²

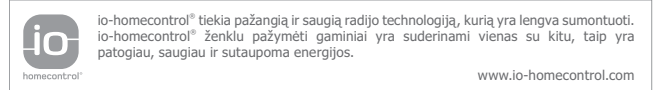

LATVISKI: SVARĪGA INFORMĀCIJA

- Pirms loga montāžas uzsākšanas izlasiet uzmanīgi instrukcijas. Lūdzu, saglabājiet šos norādījumus turpmācai lietošanai. Vajadzības gadījumā informāciju nododiet jaunajam lietotājam.
- Šī ierīce paredzēta lietošanai kopā ar oriģinālajiem VELUX produktiem. Tās pieslēgšana cita veida produktiem var radīt bojājumus un darbības traucējumus.
- Šī ierīce ir domāta lietošanai ar produktiem, kuri marķēti ar io-homecontrol® logo.
- Loga montāžai telpās ar augstu mitruma līmeni un ar skatam slēptu elektroinstalāciju ir jāatbilst attiecīgajiem būvnormatīviem (konsultējieties ar kvalificētu elektriķi, ja nepieciešams).
- Strāvas vada kontakts ir izmantojams iekšējai telpai.
- Iebūvēšanas laikā labāk izvairieties vērt logu vaļā un ciet strauji un neuzmanīgi.
- Nepievienojiet logu elektrības padevei pirms logs ir pilnībā iebūvēts saskaņā ar instrukcijām.
- Ja lietus sensors uztver mitrumu, loga mehānisms automātiski aizver logu. Ievērojot drošību, aizliegts izbāzt rokas un izlikties ārpus loga, ja nav atslēgta strāvas padeve.
- Trokšņa līmenis: ne vairāk par 70 dB(A).
- Elektroierīce pēc tās kalpošanas laika beigām jānodod atkritumos saskaņā ar nacionālajiem nolietotu elektronisko ierīču iznīcināšanas noteikumiem, nevis kopā ar parastajiem mājamsaimniecības atkritumiem.
- Iesaiņojumu var izmest atkritumos kopā ar parastajiem mājamsaimniecības atkritumiem.
- Ja Jums rodas tehniska rakstura jautājumi, sazinieties ar VELUX parstāvēniecību vai apmekleijiet interneta mājas lapu www.velux.com.

Tehnikā informācija

Spriegums: 230 V - 50 Hz 40VA

Aizsardzības pakāpe: IP 44

Strāvas vads: 2 x 1,5 mm²

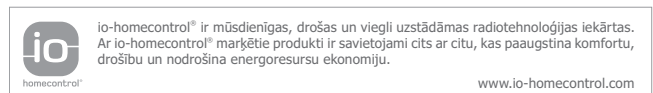

ROMÂNĂ: INFORMAȚII IMPORTANTE

- Citiți cu atenție instrucțiunile de mai jos înainte de a trece la procesul propriu-zis de instalare a ferestrei. Vă rugăm să păstrați aceste instrucțiuni pentru o eventuală consultare viitoare și pentru a le pune la dispoziția oricărui noi utilizator.
- Acest produs a fost conceput pentru a fi utilizat exclusiv împreună cu ferestrele de mansardă VELUX originale. Conectarea lui la alte produse poate provoca disfuncționalități sau defectarea acestuia.
- Produsul este compatibil cu alte produse marcate cu logo-ul io-homecontrol®.
- Instalarea lui în încăperi cu un grad ridicat de umiditate și în care sistemul electric este mascat trebuie să se realizeze conform prevederilor legale naționale (contactați un electrician calificat dacă este cazul).
- Priza pentru cablul de alimentare este destinată exclusiv pentru utilizarea la interior.
- Evitați deschiderea sau închiderea necontrolată a ferestrei pe parcursul instalării.
- Nu conectați fereastra la sursa de curent electric înainte de a instala complet fereastra, conform instrucțiunilor de instalare.
- Senzorul de ploaie este activat și închide automat fereastra când începe să plouă. Pentru siguranța personală, nu scoateți mâna sau corpul pe fereastra înainte de a opri curentul electric.
- Nivelul de zgomot: Max 70 dB(A).
- Produsele electrice nu pot fi aruncate alături de produsele menajere, ci în locuri special amenajate pentru deșeurile electrice, conform dispozițiilor legale.
- Ambalajul poate fi aruncat alături de restul deșeurilor menajere.
- Pentru mai multe detalii tehnice, vă rugăm să contactați compania VELUX, la numerele de telefon prezentate în listă sau pe www.velux.com.

Informații tehnice

Voltaj: 230 V - 50 Hz 40VA

Grad de protecție: IP 44

Cablul de alimentare: 2 x 1,5 mm²



io-homecontrol® asigură tehnologie radio avansată, sigură și ușor de instalat. Produsele cu marca io-homecontrol® comunică între ele, îmbunătățind confortul, siguranța și reducând pierderile de energie.

www.io-homecontrol.com

РУССКИЙ: ВАЖНАЯ ИНФОРМАЦИЯ

- Сохраните это руководство для справок в дальнейшем. Ознакомьтесь с ним каждого нового пользователя.
- Это окно было разработано для использования с оригинальными компонентами VELUX. Подсоединение к нему изделий других производителей может вызвать повреждение или неисправность.
- Окно совместимо с компонентами, имеющими логотип io-homecontrol®.
- Монтаж окна в помещениях с высокой влажностью воздуха и скрытой проводкой должен отвечать установленным нормам и соответствовать правилам, действующим в данной стране (при необходимости обратитесь к специалисту по электрике).
- Штекер сетевого шнура предназначен только для использования внутри помещения.
- В процессе установки не допускайте внезапного и неконтролируемого открытия или закрытия окна.
- Не подключайте окно к источнику питания до полного завершения его установки в соответствии с данной инструкцией.
- При попадании влаги на поверхность датчика дождя электропривод автоматически закроет окно. В целях вашей личной безопасности никогда не свешивайтесь из открытого окна и не выставляйте наружу руки, не отключив предварительно электропитание.
- Уровень шума: макс. 70 дБ(А).
- Отслужившее электрооборудование нельзя выбрасывать вместе с обычными бытовыми отходами. Следуйте местным правилам утилизации электронного оборудования.
- Упаковочные материалы можно выбросить вместе с обычными бытовыми отходами.
- Со всеми техническими вопросами обращайтесь в торговую компанию VELUX по указанным телефонам или заходите на сайт www.velux.com.

Техническая информация

Напряжение: 230 В - 50 Гц 40 ВА

Степень безопасности: IP 44

Сетевой шнур: 2 x 1,5 мм²



io-homecontrol® предлагает передовую и надежную радиочастотную технику, удобную в установке и эксплуатации. Устройства с маркировкой io-homecontrol® легко коммутируются друг с другом, обеспечивая пользователям повышенный комфорт, безопасность и экономию энергии.

www.io-homecontrol.com

SLOVENSKY: DÔLEŽITÉ INFORMÁCIE

- Pred začatím montáže si pozorne prečítajte návod. Prosíme, odložte si tento návod a pokyny pre prípad, že ich budete potrebovať kedykoľvek v budúcnosti. Odovzdajte ich tiež každému ďalšiemu používateľovi výrobku.
- Toto zariadenie je určené na použitie s originálnymi výrobkami značky VELUX. Pripojenie zariadenia k výrobkom iným, než sú originálne výrobky značky VELUX, môže mať za následok jeho poškodenie alebo nesprávne fungovanie.
- Toto zariadenie je kompatibilné so všetkými výrobkami označenými logom io-homecontrol®.
- Montáž v miestnostiach s vysokou hladinou vlhkosti a so skrytou elektroinštaláciou musí zodpovedať platným národným normám (v prípade potreby kontaktujte kvalifikovaného elektrikára).
- Zástrčka do siete je určená iba na interiérové použitie.
- Zabezpečte okno pred náhodným otvorením/zatvorením počas montáže.
- Nezapájajte okno do elektrickej siete pred dokončením montáže v súlade s návodom.
- Akonáhle zvlhne dažďový senzor, ovládač okna automaticky zatvorí. V záujme osobnej bezpečnosti nikdy nevystrekujte z okna ruky alebo sa z okna nevykláňajte bez toho, že by ste najskôr elektrické ovládanie okna vyplli.
- Hlučnosť: najviac 70 dB(A).
- Elektrické spotrebiče sa smú likvidovať iba v súlade s platnými predpismi o zaobchádzaní s elektrickým/elektronickým odpadom, teda nie spôsobom obvyklým pre likvidáciu bežného domáceho odpadu.
- Obal je možné zlikvidovať spôsobom obvyklým pre likvidáciu bežného domáceho odpadu.
- S akýmkoľvek technickým otázkami sa láskavo obráťte na spoločnosť VELUX, vid' telefónny zoznam alebo www.velux.com.

Technické informácie

Napätie: 230 V - 50 Hz 40VA

Stupeň ochrany krytia: IP 44

Sieťový kábel: 2 x 1,5 mm²



io-homecontrol® je označenie modernej a bezpečnej rádiovkej technológie, ktorá sa jednoducho inštaluje. Všetky výrobky s označením io-homecontrol® dokážu navzájom komunikovať, čo prispieva k pohodliu, bezpečnosti a úsporám energie.

www.io-homecontrol.com

SLOVENŠČINA: POMEMBNE INFORMACIJE

- Pred vgradnjo pozorno preberite navodila. Shranite ta navodila za kasnejše potrebe in jih izročite novemu lastniku.
- Ta izdelek je zasnovan za uporabo z originalnimi izdelki VELUX. V kombinaciji z drugimi izdelki škoda ali napake niso izključene.
- Izdelek je kompatibilen z izdelki, ki nosijo logotip io-homecontrol®.
- Vgradnja v prostore z visoko stopnjo vlage in s skrito napeljavo mora biti v skladu z državnimi predpisi (če je potrebno, kontaktiranje kvalificiranega električarja).
- Vtiči glavnih kablov so namenjeni zgolj notranji uporabi.
- Med vgradnjo ne zapirajte in odpirajte oken nenadno in nekontrolirano.
- Ne povežite okna z elektriko preden ni okno popolnoma vgrajeno v skladu z navodili.
- Če se dežni senzor zmoči, avtomatika samodejno zapre okno. Za osebno varnost nikoli ne iztezajte rok ali telesa skozi okno, ne da bi prej izključili elektriko.
- Nivo hrupa: največ 70 dB(A).
- Električne izdelke morate zavreči v skladu s predpisi za elektronske odpadke in ne kot običajni gospodinjski odpadke.
- Embalažo lahko zavržete kot običajni gospodinjski odpadke.
- S tehničnimi vprašanji se obrnite na predstavništvo podjetja VELUX, kontaktne podatke najdete na seznamu ali na www.velux.com.

Tehnične informacije

Napetost: 230 V - 50 Hz 40VA

Stopnja zaščite: IP 44

Glavni kábel: 2 x 1,5 mm²



io-homecontrol® zagotavlja napredno in varno radijsko tehnologijo ter enostavno montažo lete. Izdelki z nalepkio io-homecontrol® so komunikacijsko usklajeni, kar izboljša udobje, varnost in prihranek energije.

www.io-homecontrol.com

TÜRKÇE: ÖNEMLİ BİLGİLER

- Montaja başlamadan önce talimatları dikkatlice okuyunuz. Lütfen bu kullanım kılavuzunu ileride kullanmak üzere saklayın veya yeni kullanıcılara teslim edin.
- Bu ürün, orijinal VELUX ürünleriyle kullanılmak üzere tasarlanmıştır. Başka ürünlere bağlanması hasar görmesine veya bozulmasına neden olabilir.
- Ürün, io-homecontrol® logosuna sahip ürünlerle uyumludur.
- Yüksek nem oranı ve gizli kablolanın olduğu odalardaki montajlar mevcut ulusal yönetmeliklere uygun olmalıdır (gerekirse kalifiye bir elektrik tesisatçısına başvurunuz).
- Şebeke bağlantı kablolarının üzerindeki fişler yalnızca bina içi kullanım içindir.
- Montaj sırasında pencerenin kontrolsüz veya aniden açılıp kapanmasından kaçınınız.
- Montaj tamamlanmadan pencereyi şebeke elektriğine bağlamayınız.
- Eğer yağmur sensörü ıslanırsa, pencere operatörü pencereyi otomatik olarak kapatır. Kişisel güvenliğinizi için, elektrik bağlantısını kesmeden asla elinizi veya vücudunuzu pencereden dışarı çıkarmayın.
- Gürültü düzeyi: Maksimum 70 dB(A).
- Elektrikli ürünler, normal evsel atıklarla değil, elektronik atıklarla ilişkin ulusal yönetmeliklere uygun olarak tasfiye edilmelidir.
- Ambalaj, normal evsel atıklarla birlikte tasfiye edilebilir.
- Eğer herhangi bir teknik sorunuz olursa, lütfen VELUX satış ofisi ile irtibata geçiniz, ilgili telefon numaralarına listeden ulaşabilir veya www.velux.com adresini ziyaret edebilirsiniz.

Teknik bilgiler

Voltaj: 230 V - 50 Hz 40VA

Koruma derecesi: IP 44

Şebeke bağlantı kablosu: 2 x 1,5 mm²



io-homecontrol® tesisi kolay gelişmiş ve güvenli telsiz teknolojisi sağlar. io-homecontrol® etiketli ürünler birbiriyle iletişim kurduklarından rahatlık, güvenlik ve enerji tasarrufu bakımından avantaj sağlarlar.

www.io-homecontrol.com

SRPSKI: VAŽNE INFORMACIJE

- Pre ugradnje pažljivo pročitajte instrukcije. Molimo da sačuvate uputstva te ih predate bilo kojem novom korisniku.
- Ovaj proizvod je dizajniran za upotrebu sa originalnim VELUX proizvodima. Povezivanje sa drugim proizvodima može uzrokovati štetu i kvarove.
- Proizvod je kompatibilan sa proizvodima koji imaju io-homecontrol® logo.
- Ugradnja u postorijama sa visokim nivoom vlažnosti ili sa skrivenim kabliranjem mora biti urađena u skladu sa nacionalnim propisima (kontaktirajte kvalifikovanog električara ukoliko je potrebno).
- Utikač na glavnom kablu je samo za unutrašnju upotrebu.
- Izbegavajte iznenadno i nekontrolisano otvaranje ili zatvaranje prozora za vreme instalacije.
- Ne spajajte prozor na dovod električne energije pre nego što ga u potpunosti instalirate u skladu s uputstvima za upotrebu.
- Ukoliko se pokvase senzori za kišu, operator prozora automatski zatvara prozor. Za ličnu sigurnost, nikada nemojte izbaciti ruku ili telo kroz prozor, a da ga pre toga ne isključite iz struje.
- Nivo buke: Max 70 dB(A).
- Električni proizvodi se moraju odložiti u skladu sa državnim propisima vezanim za električni otpad, a nikako sa uobičajenim kućnim otpadom.
- Pakovanje se može baciti zajedno sa uobičajenim kućnim otpadom.
- Ukoliko imate nekih tehničkih pitanja, molimo kontaktirajte lokalnu VELUX kompaniju; kontakt telefone možete pronaći na www.velux.com.

Tehnička informacija

Voltaža: 230 V - 50 Hz 40VA

Stepen zaštite: IP 44

Električni kabl: 2 x 1.5 mm²



io-homecontrol® pruža naprednu i sigurnu radio tehnologiju koju je lako instalirati. Proizvodi pod markom io-homecontrol® komuniciraju jedni sa drugima, poboljšavajući udobnost, sigurnost i uštedu energije.

www.io-homecontrol.com

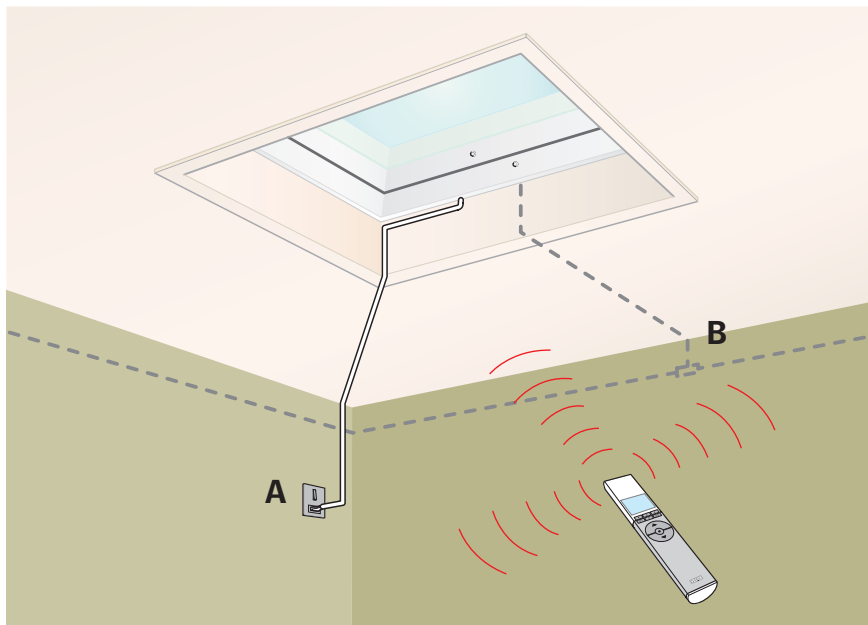

ENGLISH:

A: Visible wiring. Connect the plug to a standard socket.

B: Hidden wiring.

⚠ Take all necessary actions to comply with current national regulations (contact a qualified electrician if necessary).

DEUTSCH:

A: Leitungsführung auf Putz. Den Stecker in eine Standardsteckdose stecken.

B: Leitungsführung unter Putz.

⚠ Treffen Sie alle notwendigen Maßnahmen zur Einhaltung der geltenden nationalen Bestimmungen (wenn notwendig, wenden Sie sich an einen Elektroinstallateur).

FRANÇAIS :

A : Câblage en applique. Connecter la prise mâle à une prise secteur standard.

B : Câblage encastré.

⚠ Prendre toutes dispositions pour satisfaire la réglementation nationale correspondante (contacter un électricien qualifié si nécessaire).

DANSK:

A: Synlig ledningsføring. Stikket tilsluttes en almindelig stikkontakt.

B: Skjult ledningsføring.

⚠ Tag alle nødvendige forholdsregler for at overholde gældende nationale lovgivning (kontakt evt. en elinstallatør).

NEDERLANDS:

A: Zichtbare bedrading. Steek de stekker in een gangbaar stopcontact.

B: Verborgen bedrading.

⚠ Neem alle benodigde voorzorgsmaatregelen om aan de geldende nationale normen te voldoen (indien nodig dient u een gekwalificeerde electricien in te schakelen).

ITALIANO:

A: Cablaggio visibile. Inserire la spina in una presa standard.

B: Cablaggio nascosto.

⚠ Procedere attenendosi ai regolamenti nazionali in materia (contattare un elettricista qualificato se necessario).

ESPAÑOL:

A: Cableado visible. Enchufe el cable.

B: Cableado oculto.

⚠ Haga lo necesario para cumplir con la legislación nacional vigente (contacte con un electricista si fuera necesario).

PORTUGUÊS:

A: Cabelagem visível. Ligue a ficha à tomada.

B: Cabelagem oculta.

⚠ Tome todas as precauções necessárias para o cumprimento dos atuais regulamentos nacionais (se necessário, contacte um electricista qualificado).

POLSKI:

A: Podłączenie przewodu w sposób widoczny. Podłącz wtyczkę do standardowego gniazdko.

B: Podłączenie przewodu w sposób niewidoczny.

⚠ Wszystkie czynności wykonaj zgodnie z obowiązującymi przepisami krajowymi (w razie konieczności skontaktuj się z wykwalifikowanym elektrykiem).

NORSK:

A: Synlig ledningsføring. Stikket tilsluttes en alminnelig stikkontakt.

B: Skjult ledningsføring.

⚠ Ta alle nødvendige forholdsregler for å overholde gjeldende nasjonal lovgivning (kontakt evt. en elinstallatør).

SVENSKA:

A: Synlig kabeldragning. Stickkontakten ansluts till vägguttaget.

B: Dold kabeldragning.

⚠ Vidtag alla nödvändiga åtgärder för att följa gällande byggnadsbestämmelser (kontakta ev. en elinstallatör).

SUOMI:

A: Näkyvä kaapeli. Liitetään pistorasiaan.

B: Piilossa oleva kaapeli.

⚠ Noudata kaikki tarvittavat voimassa olevat määräykset (tarvittaessa ota yhteyttä sähköasentajaan).

BOSANSKI:

A: Vidljive elektro-instalacije. Uključite utikač u standardnu utičnicu.

B: Skriveno elektro-instalacije.

⚠ Preduzmite sve nužne radnje da biste udovoljili važećim propisima (kontaktirajte kvalifikovanog električara ukoliko je potrebno).

БЪЛГАРСКИ:

A: Открито окабеляване. Свържете щепсела към нормален контакт.

B: Скрито окабеляване.

⚠ Вземете необходимите мерки, в съответствие с националното заканадателство (при необходимост се свържете с квалифициран ел. специалист).

ČESKY:

A: Viditelná elektroinstalace. Zapojte přípojku do standardní zásuvky.

B: Skrytá elektroinstalace.

⚠ Všechny nutné kroky musí vyhovovat platným národními směrnici (pokud je potřeba, kontak-

tujte kvalifikovaného elektrikáře).

EESTI:

A: Nähtavad juhtmed. Ühendage pistik standardsesse pistikupessa.

B: Peidetud juhtmed.

⚠ Tehke kõik, mis vaja, et kinni pidada riiklikest kehtivatest nõuetest (vajadusel võtke ühendust kvalifitseeritud elektrikuga).

MAGYAR:

A: Látható vezetékek. Szabvány aljzta csatlakoztassa.

B: Rejtett vezetékek.

⚠ Gondoskodjon arról, hogy a szerelés a magyar szabványoknak megfelelően történjen (szükség esetén kérje szakképzett villanyszerelő segítségét).

HRVATSKI:

A: Vidljive instalacije. Uključite utikač u standardnu utičnicu.

B: Sakrivene instalacije.

⚠ Sakrivene instalacije moraju biti u skladu sa trenutno važećim državnim zakonima (kontaktirajte kvalificiranog električara ukoliko je potrebno).

LIETUVIŲ:

A: Matoma elektros laidų montavimo sistema. Kištuką junkite į standartinę rozetę.

B: Paslėpta elektros laidų montavimo sistema.

⚠ Imkitės visų priemonių laikantis šalies reikalavimų (jei reikia, kreipkitės į profesionalų elektriką).

LATVISKI:

A: Arēja elektroinstalācija. Savienojiet vadu ar kontaktligzdu.

B: Slēptā elektroinstalācija.

⚠ Nodrošiniet, lai elektroinstalācija atbilst nacionālajiem būvnormatīviem (konsultējieties ar kvalificētu elektrīķi, ja nepieciešams).

ROMÂNĂ:

A: Cabluri conectate la vedere la o priză electrică standard.

B: Cabluri electrice mascate.

⚠ Luați toate măsurile necesare pentru a vă alinia conform prevederilor legale naționale (contactați un electrician calificat dacă este cazul).

РУССКИЙ:

A: Видимая проводка. Подключите штекер сетевого шнура к источнику питания.

B: Скрытая проводка.

⚠ Примите все необходимые меры для соблюдения государственных требований к скрытой проводке (при необходимости обратитесь к специалисту по электрике).

SLOVENSKY:

A: Povrchové vedenie. Zasuňte zástrčku do štandardnej elektrickej zásuvky.

B: Skryté vedenie.

⚠ Zabezpečte, aby zapojenie spĺňalo platné národné normy (v prípade potreby kontaktujte kvalifikovaného električára).

SLOVENŠČINA:

A: Vidna napeljava. Vklpite vtič v standardno vtičnico.

B: Skrita napeljava.

⚠ Delujte v skladu z državnimi predpisi (če je potrebno, kontaktirajte kvalificiranega električarja).

TÜRKÇE:

A: Görünebilir kablolama. Fişi standart bir prize bağlayınız.

B: Gizli kablolama.

⚠ Mevcut ulusal yönetmeliklere uygun olmalıdır (gerekirse kalifiye bir elektrik tesisatçısına başvurunuz).

SRPSKI:

A: Vidljivo kabliranje. Uključite utikač u standardnu utičnicu.

B: Skriveno kabliranje.

⚠ Preduzmite sve nužne radnje da biste zadovoljili trenutne nacionalne propise (kontaktirajte kvalifikovanog električara ukoliko je potrebno).

1

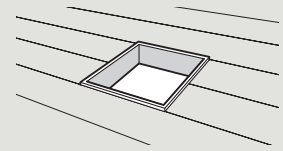
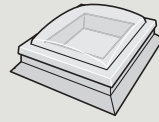
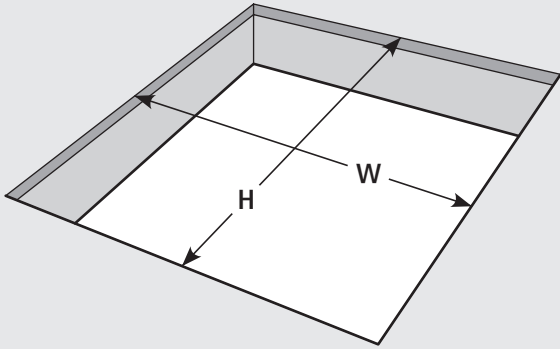

CVP	W mm	H mm
060060	600-610	600-610
080080	800-810	800-810
060090	600-610	900-910
090090	900-910	900-910
100100	1000-1010	1000-1010
120120	1200-1210	1200-1210

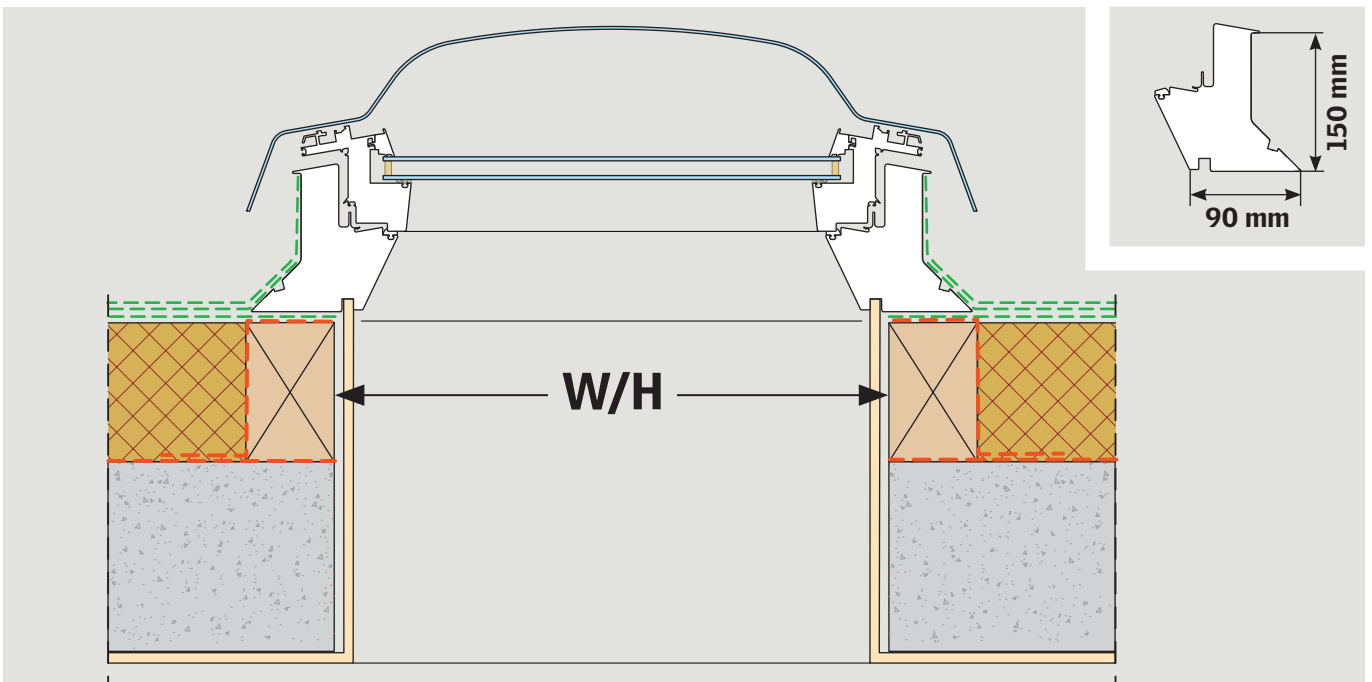
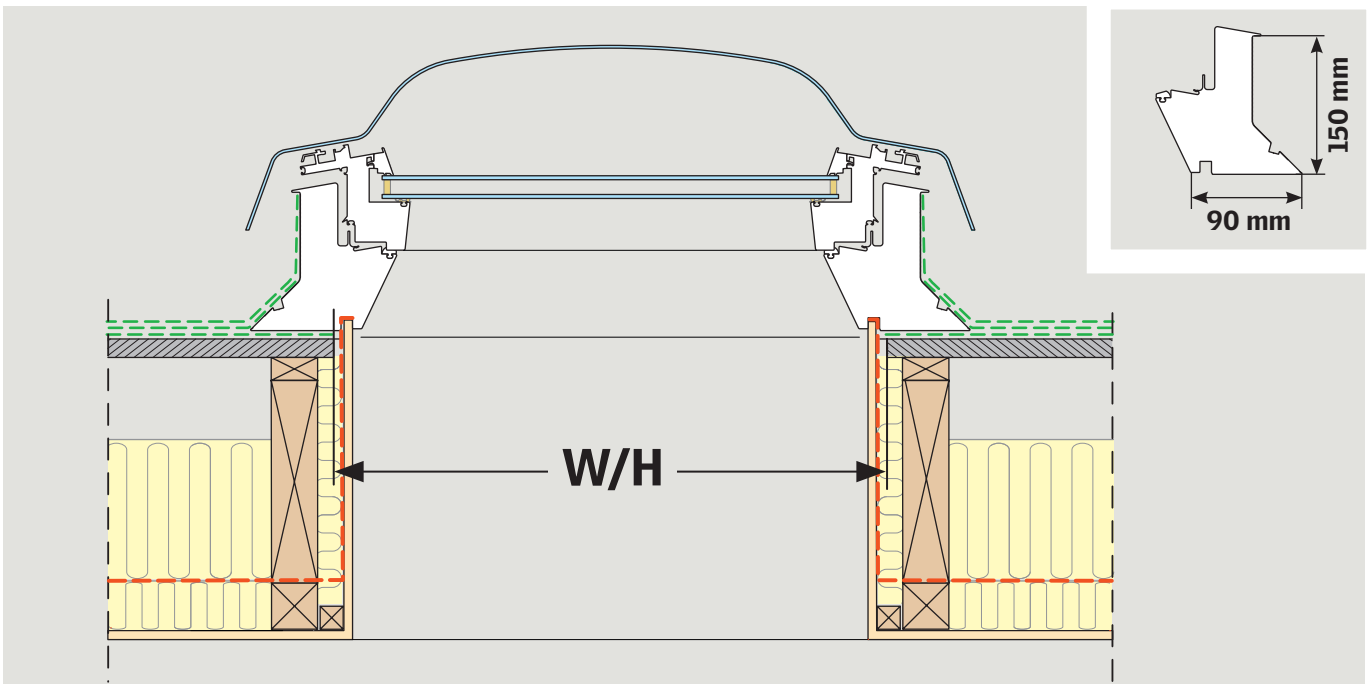

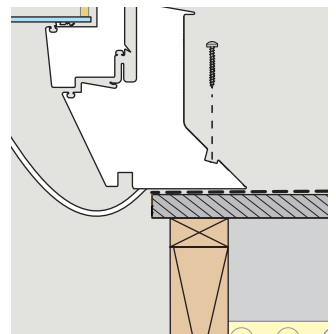
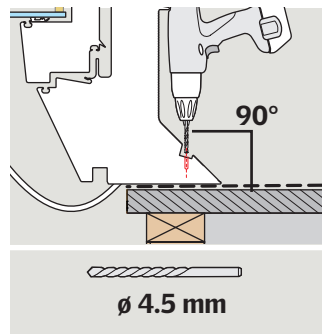
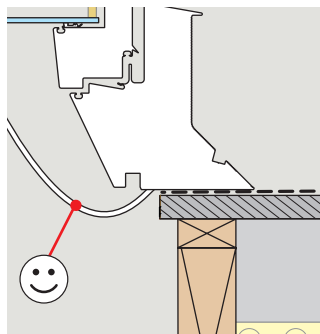
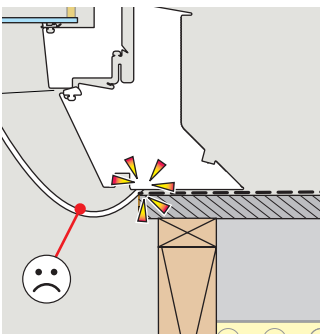
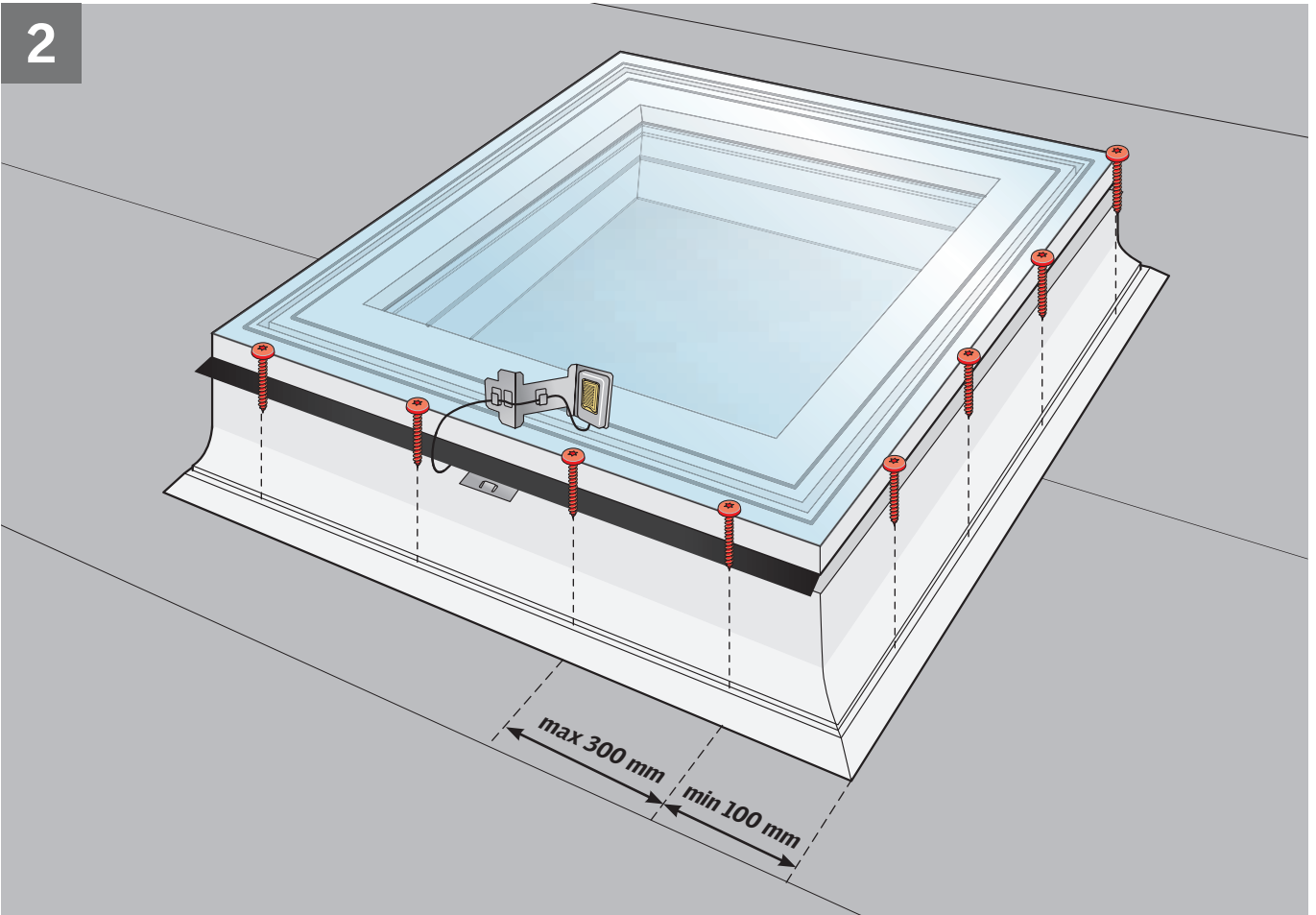
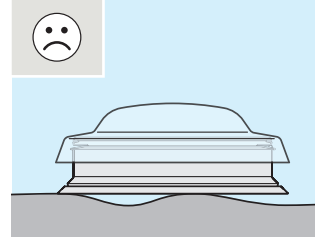
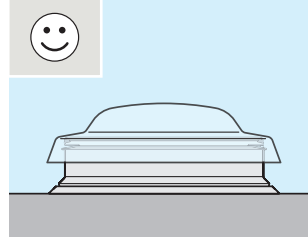
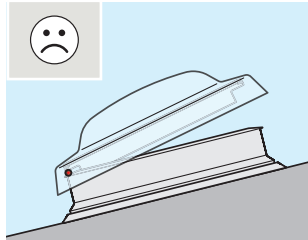
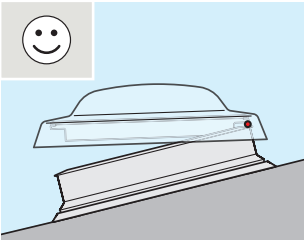

3

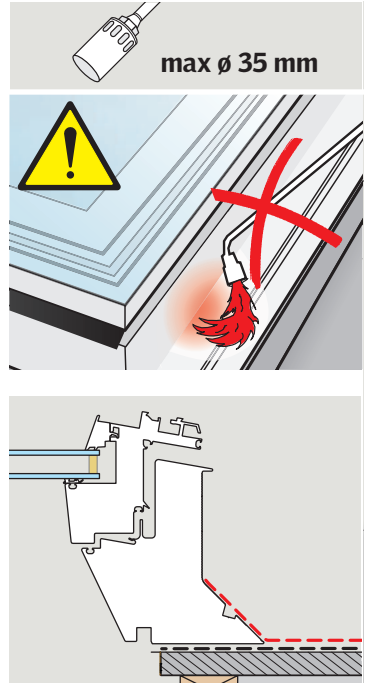
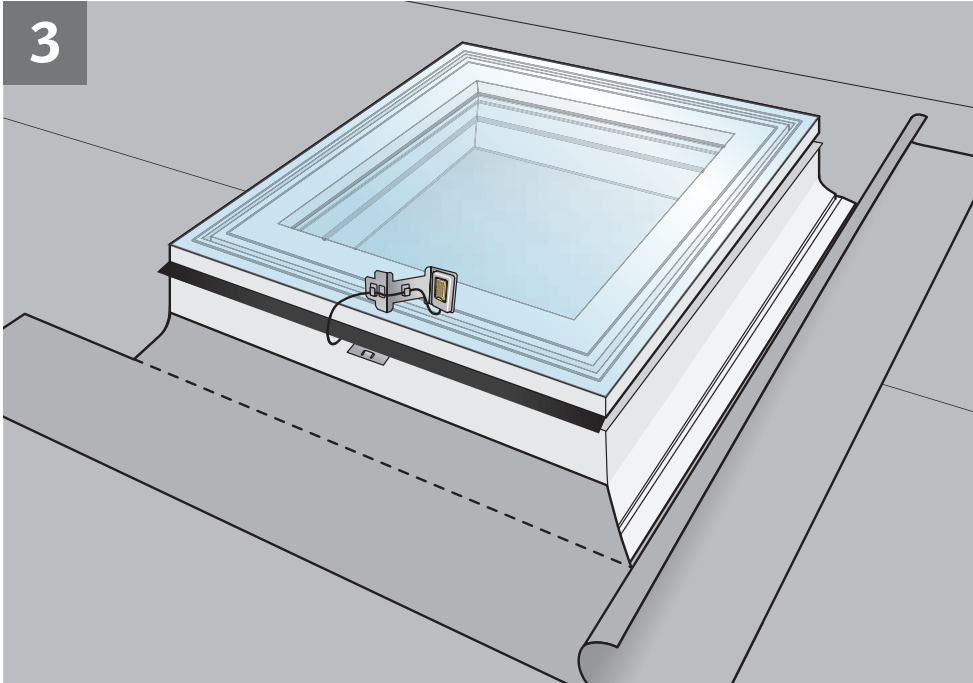

4

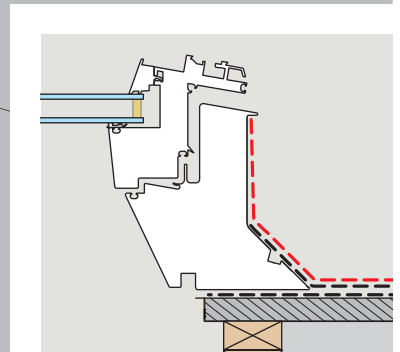
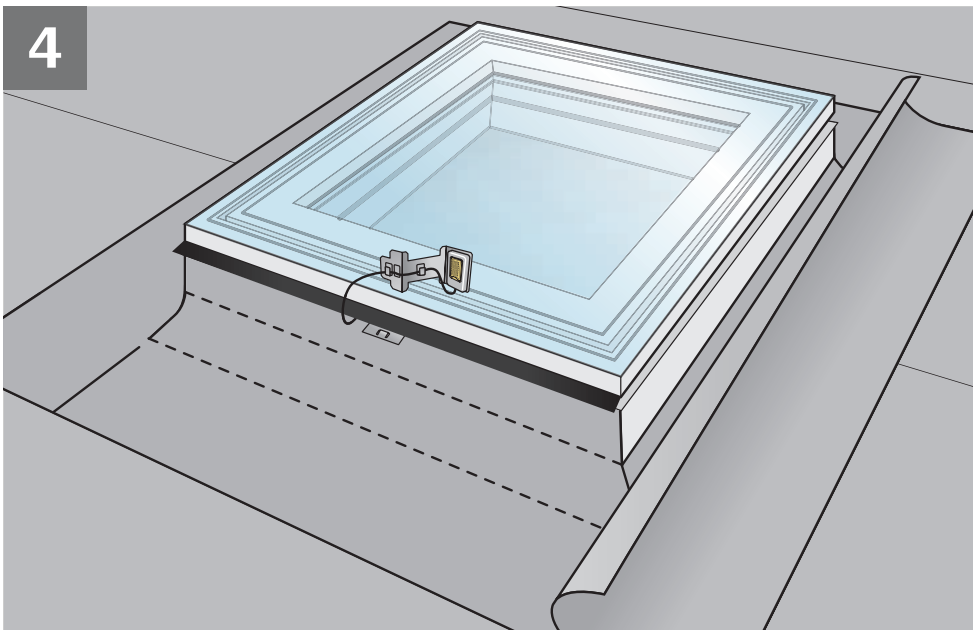

5

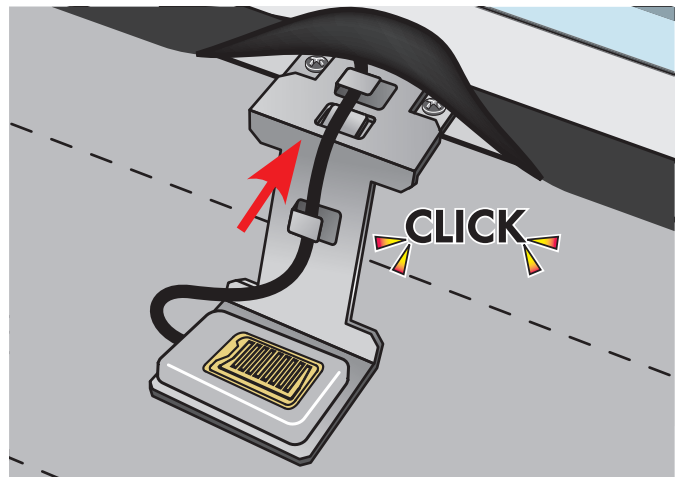
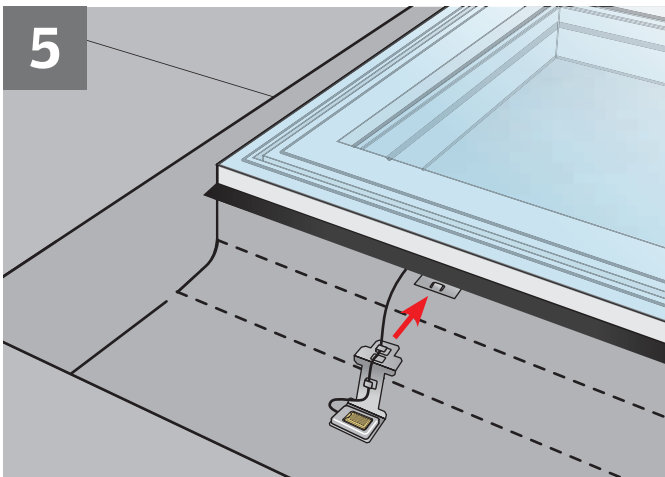

6

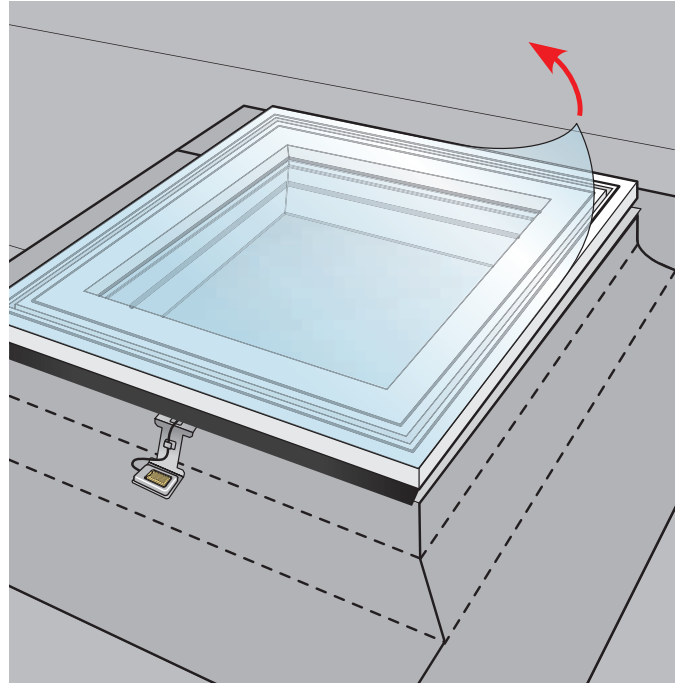
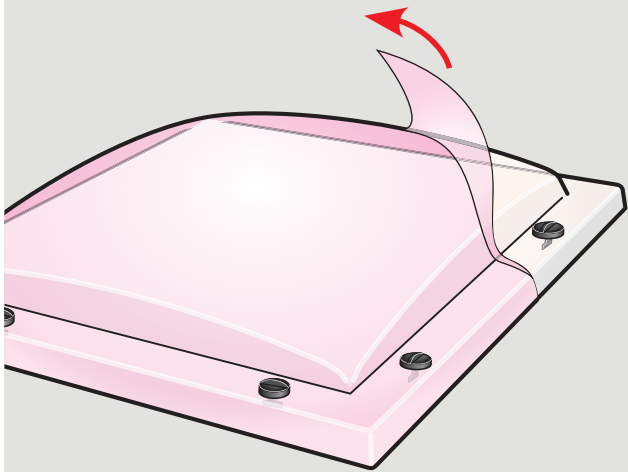

7

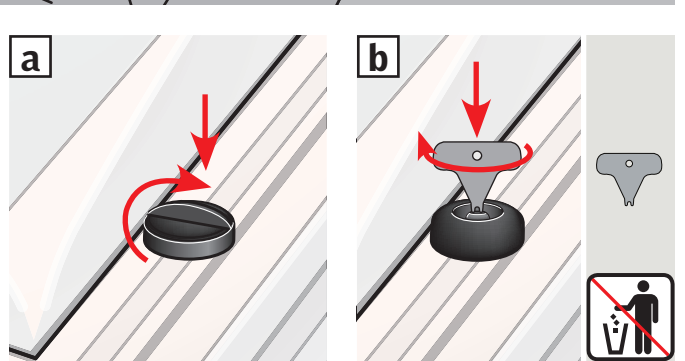
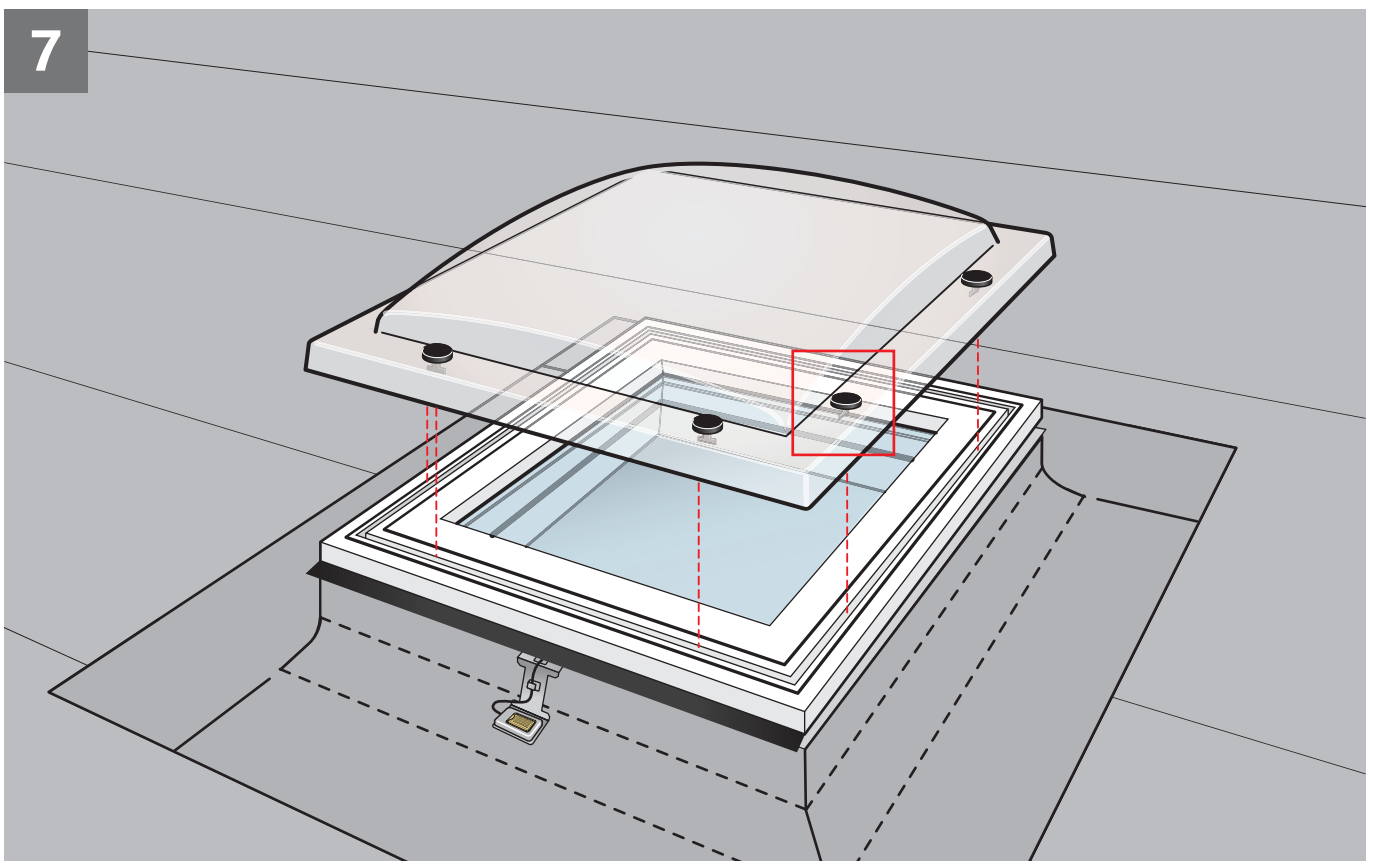

1

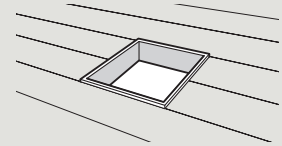
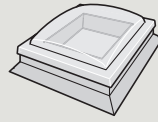
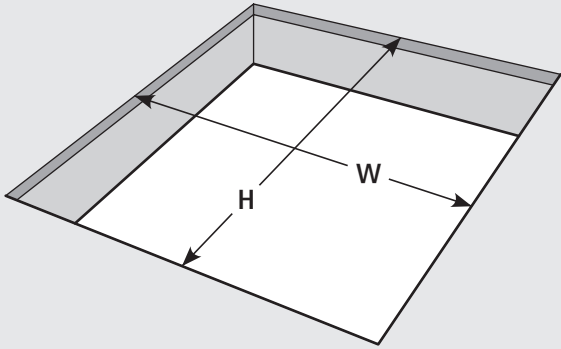

CVP	W mm	H mm
060060	600-610	600-610
080080	800-810	800-810
060090	600-610	900-910
090090	900-910	900-910
100100	1000-1010	1000-1010
120120	1200-1210	1200-1210

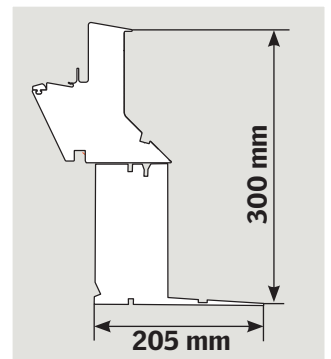
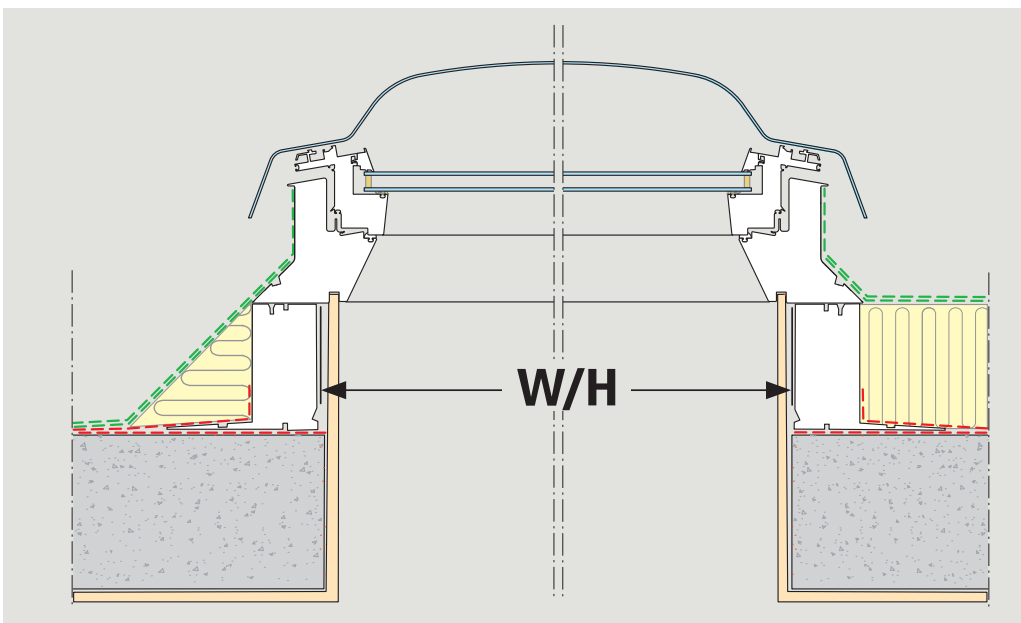
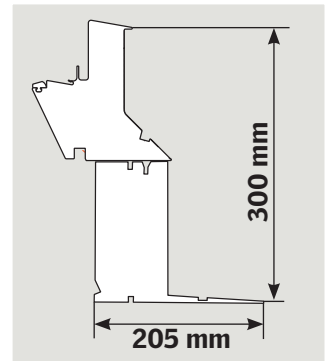
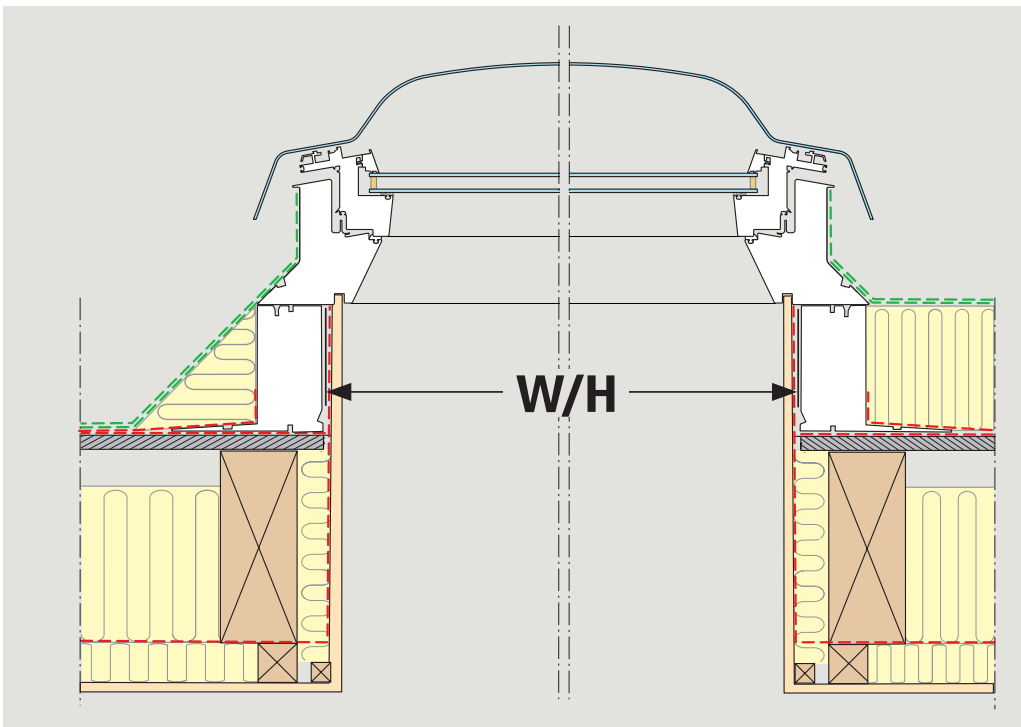

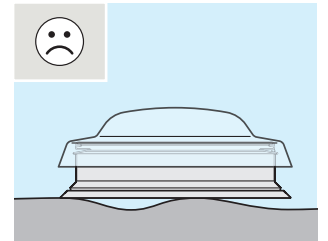
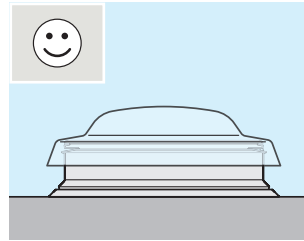
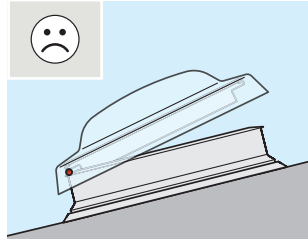
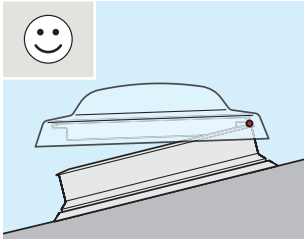

2

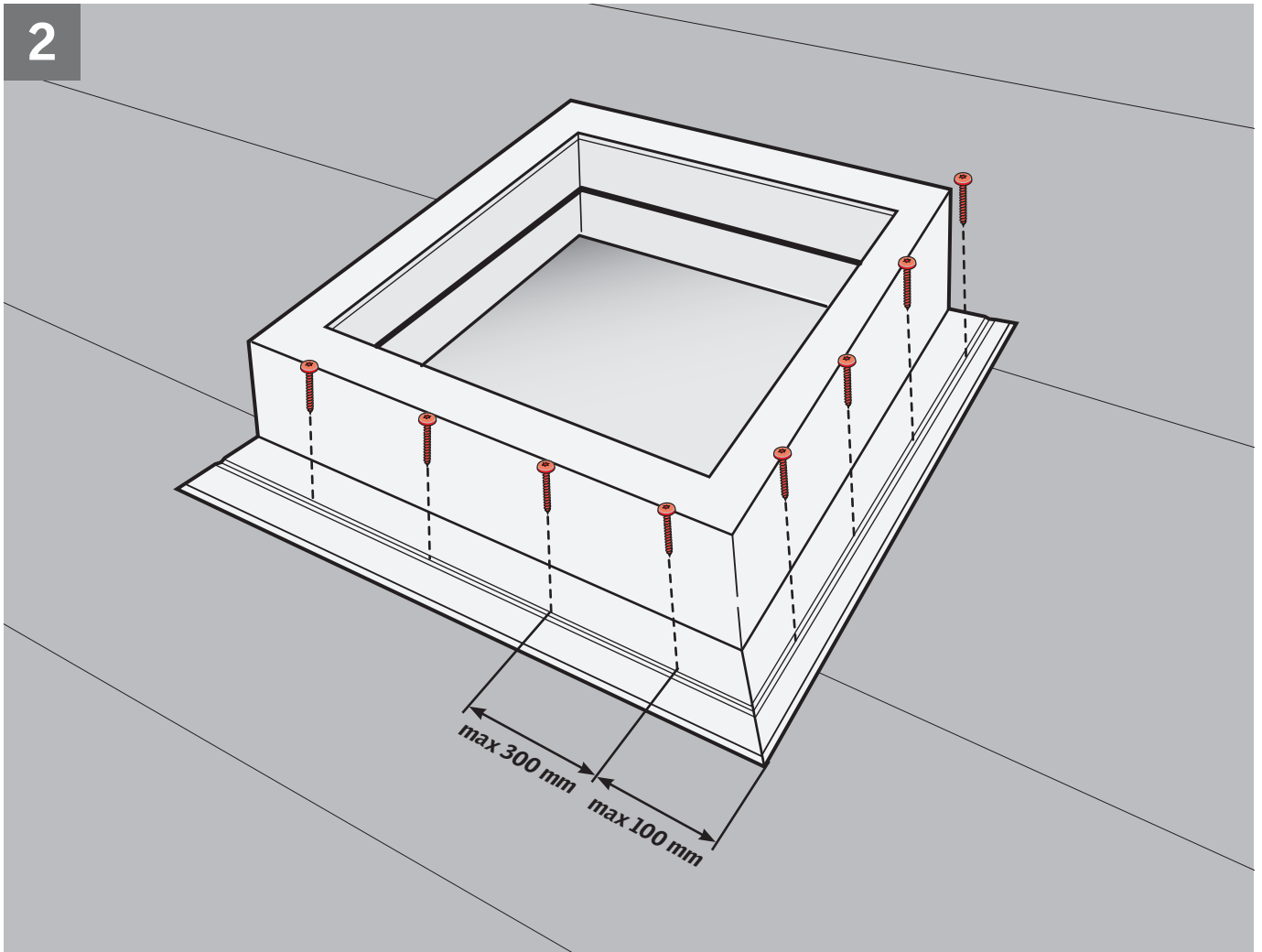

ZCE

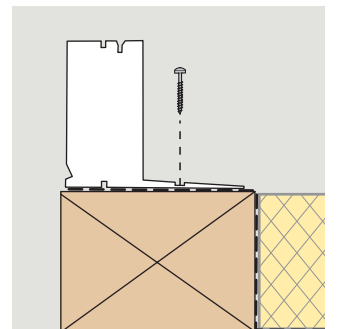
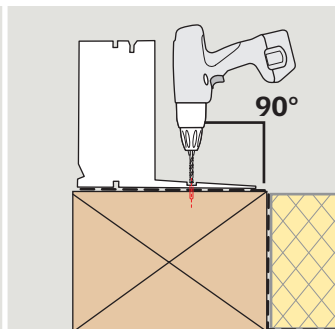
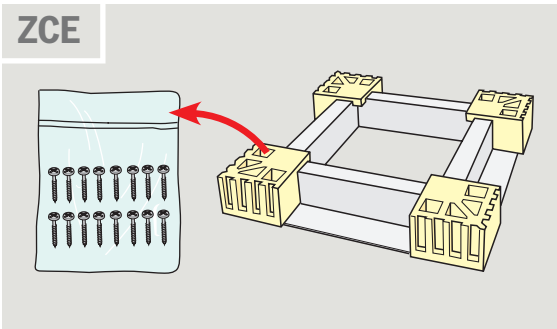

3

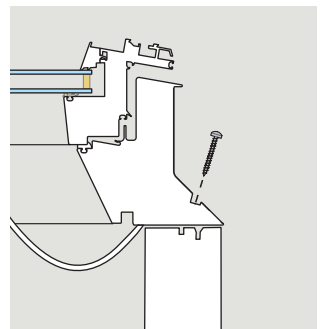
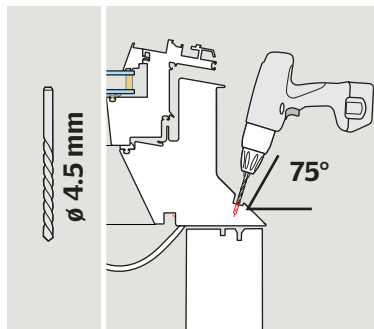
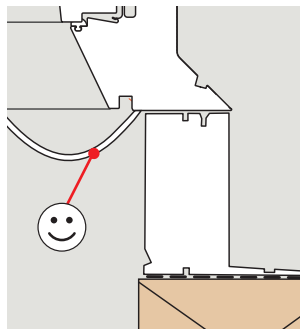
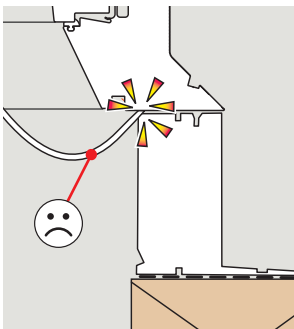
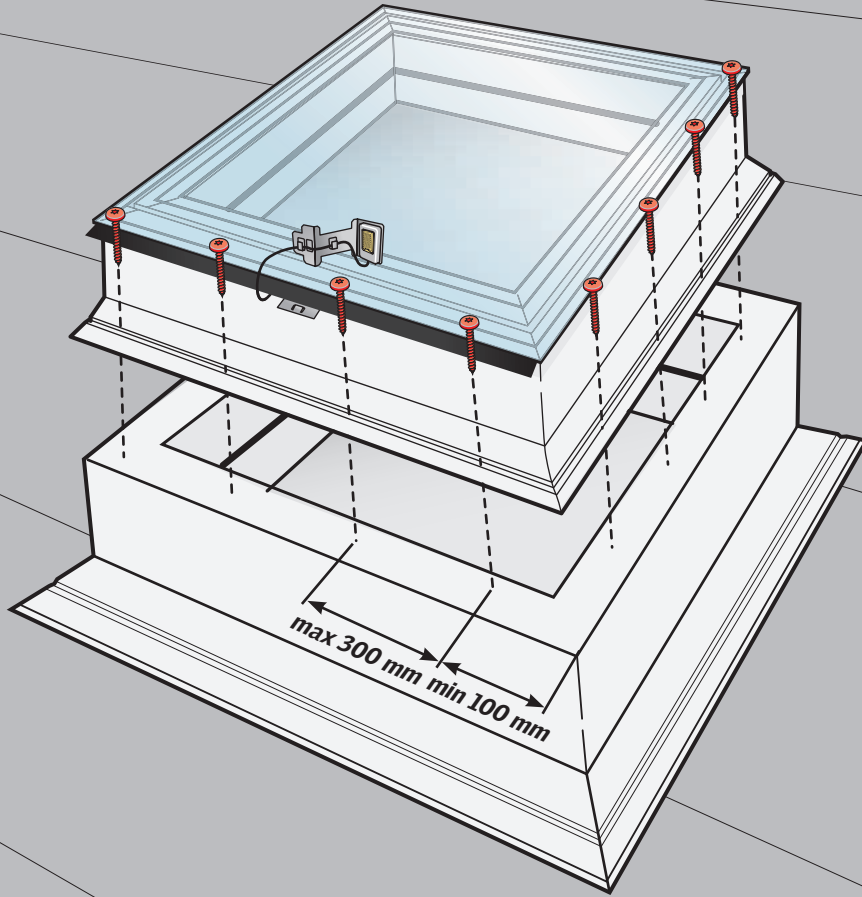

4

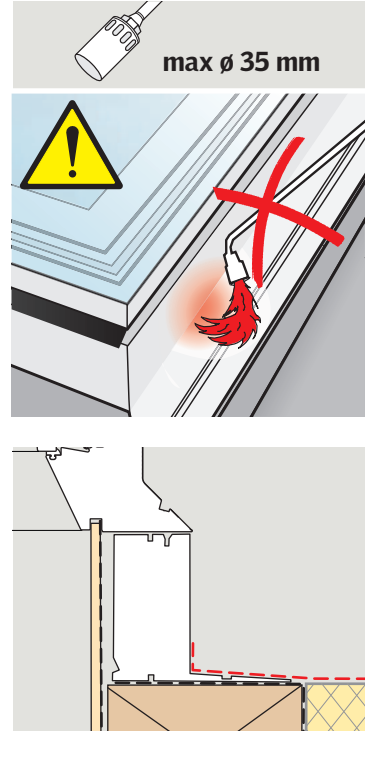
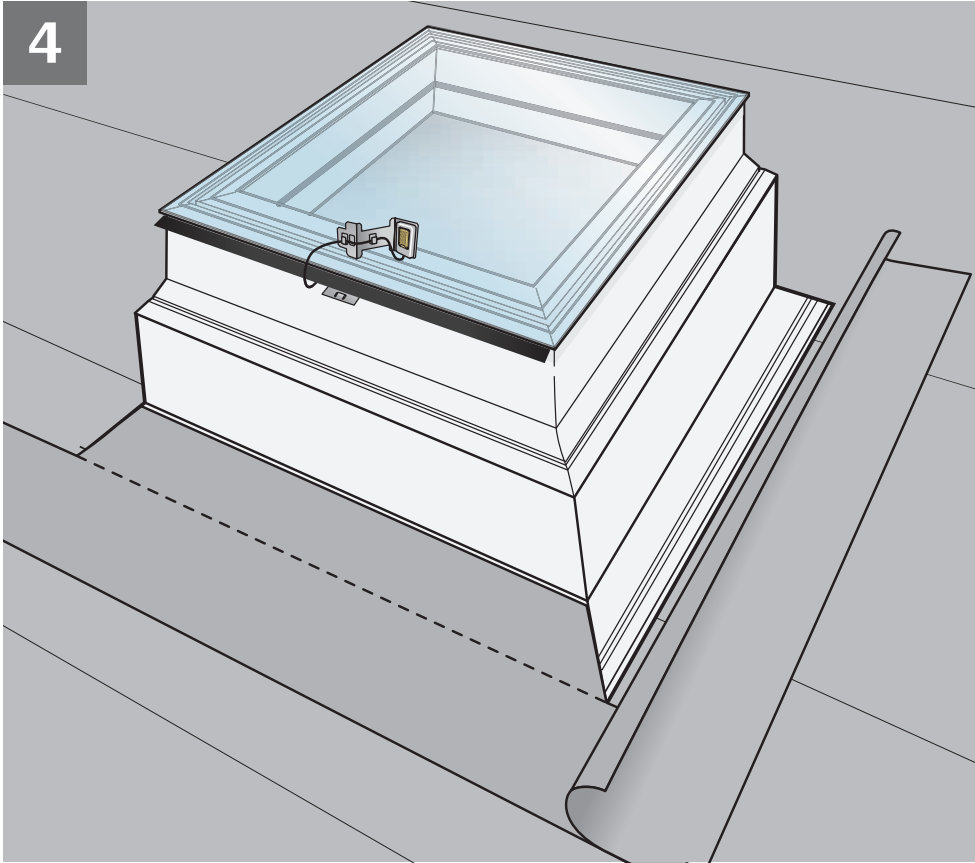

5

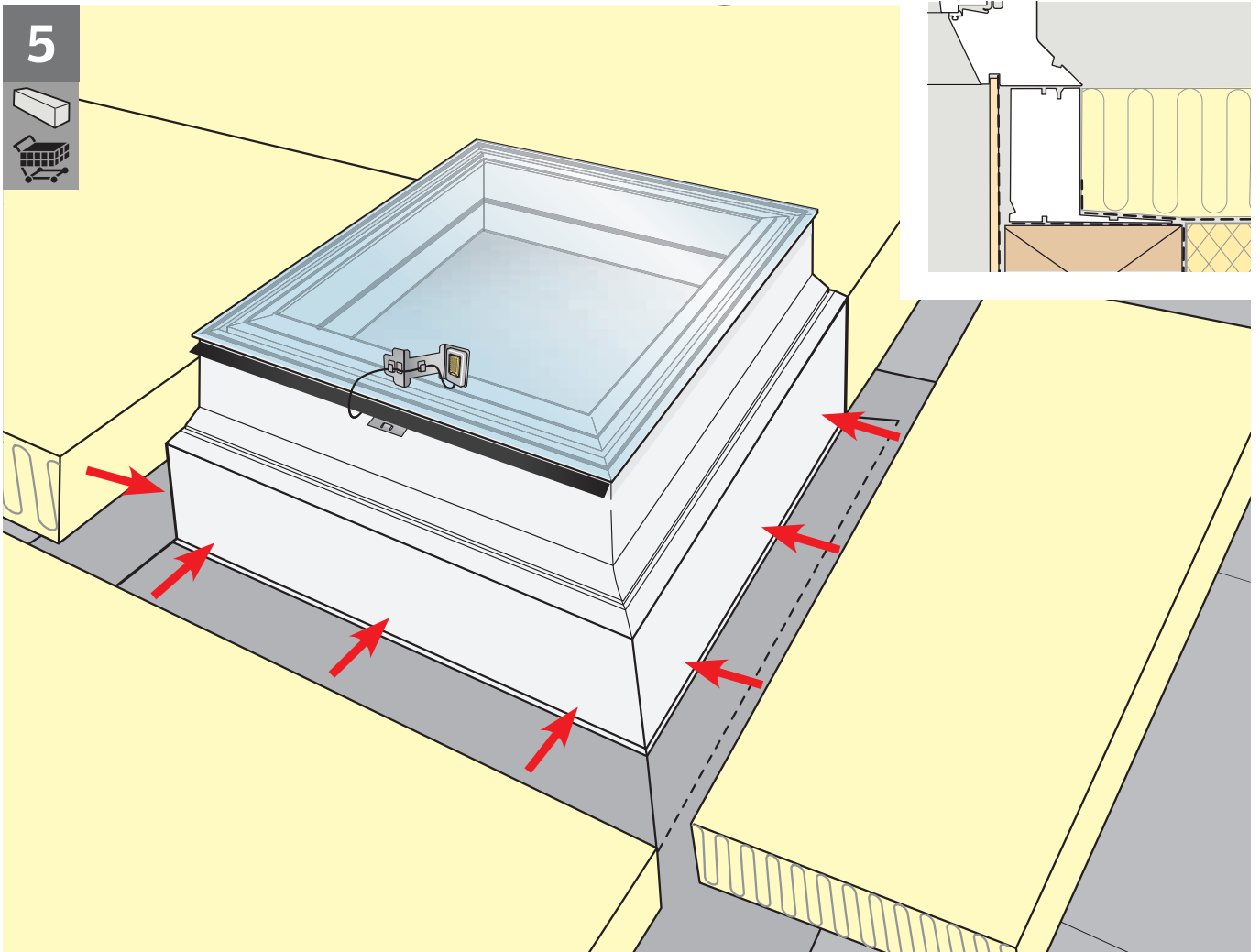

6

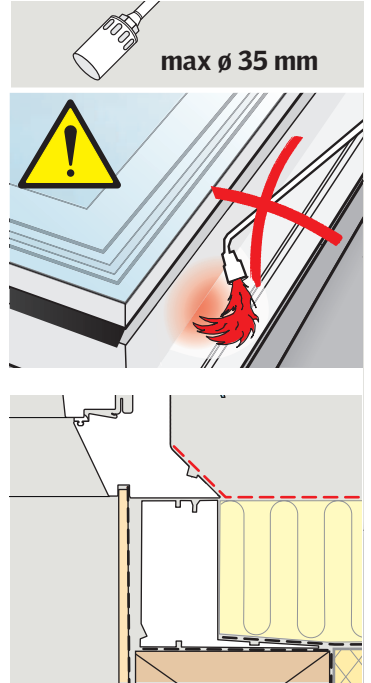
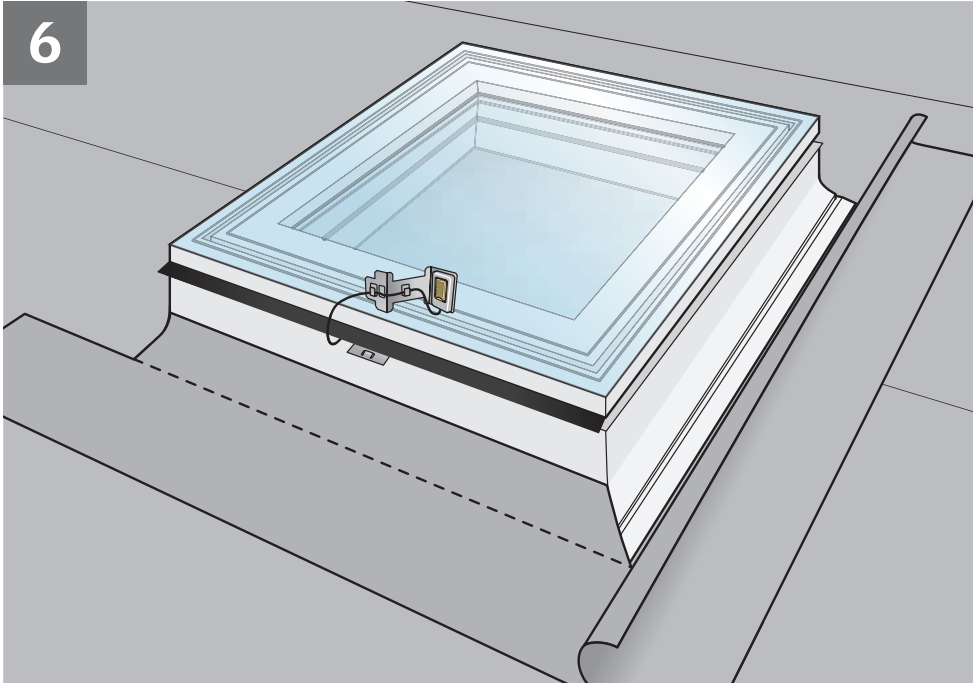

7

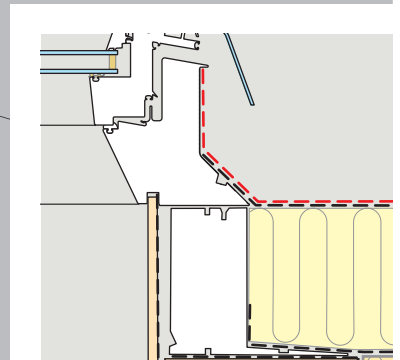
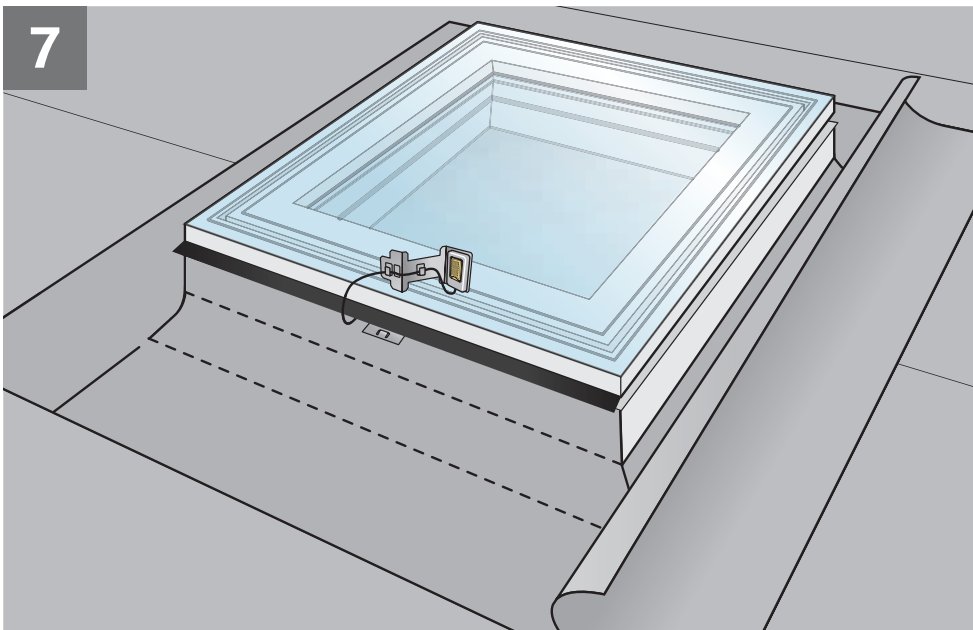

8

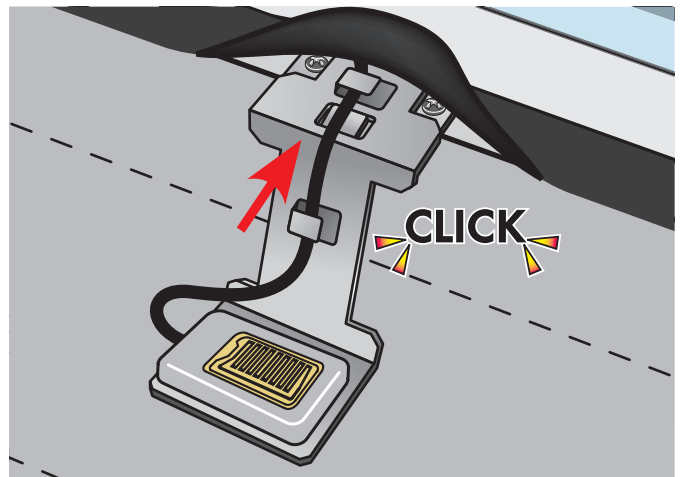
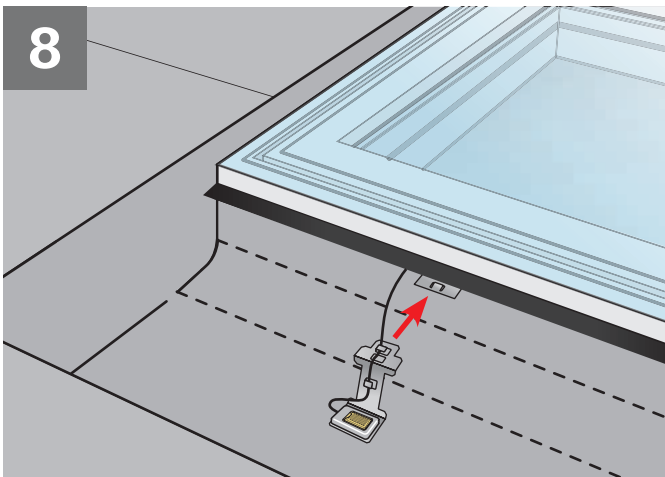

9

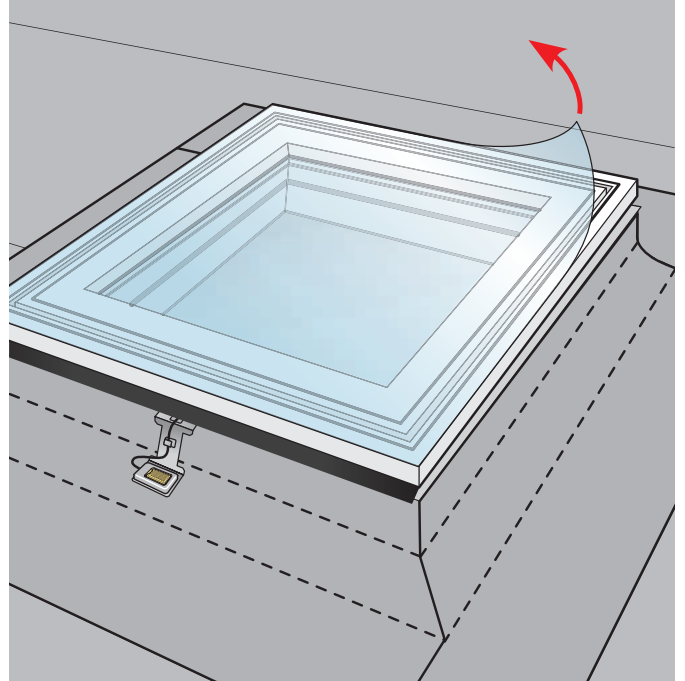
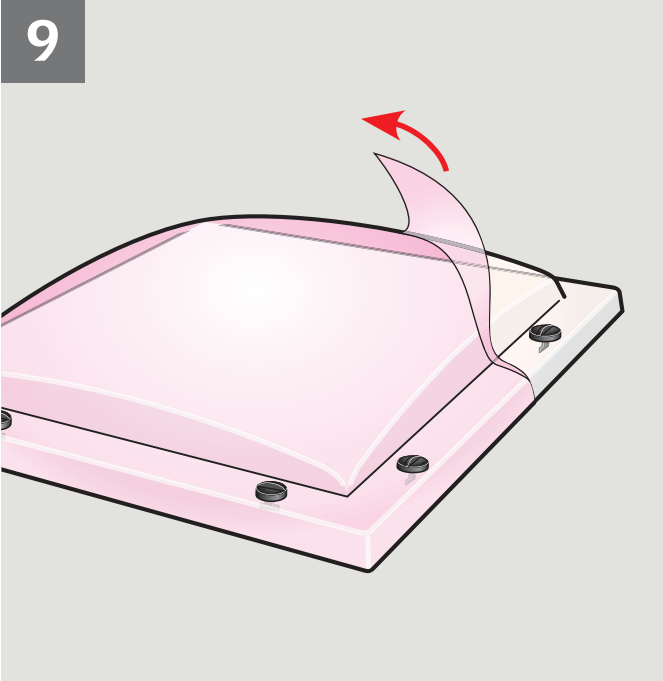

10

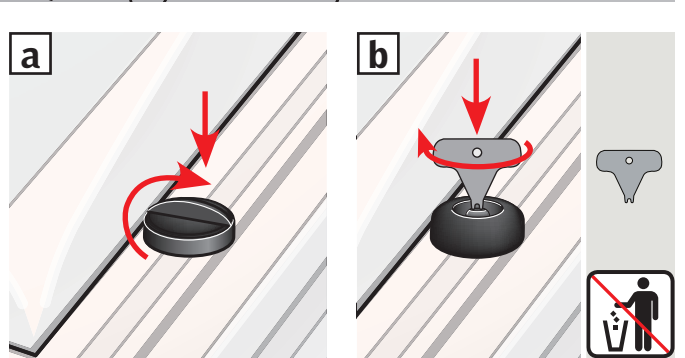
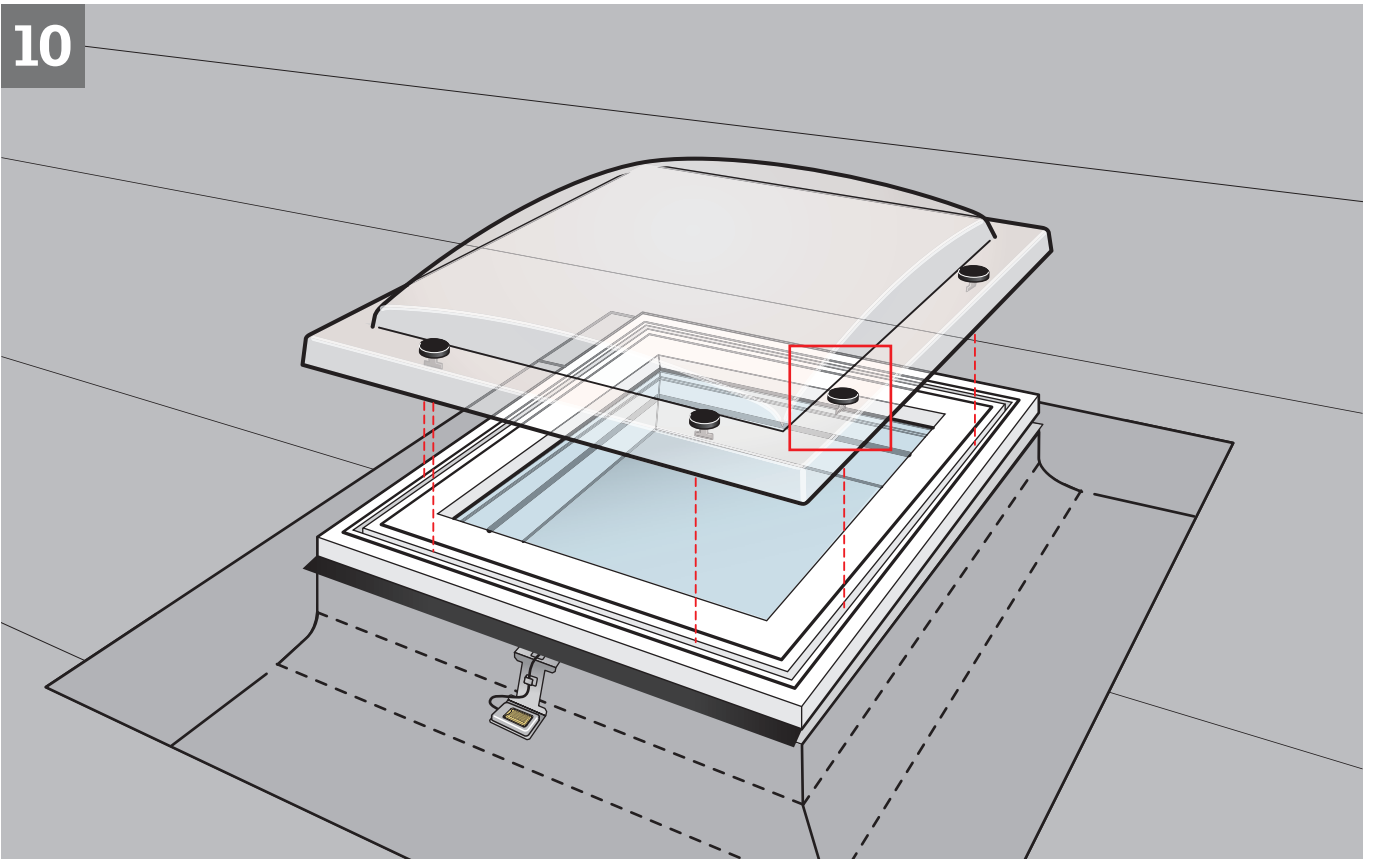

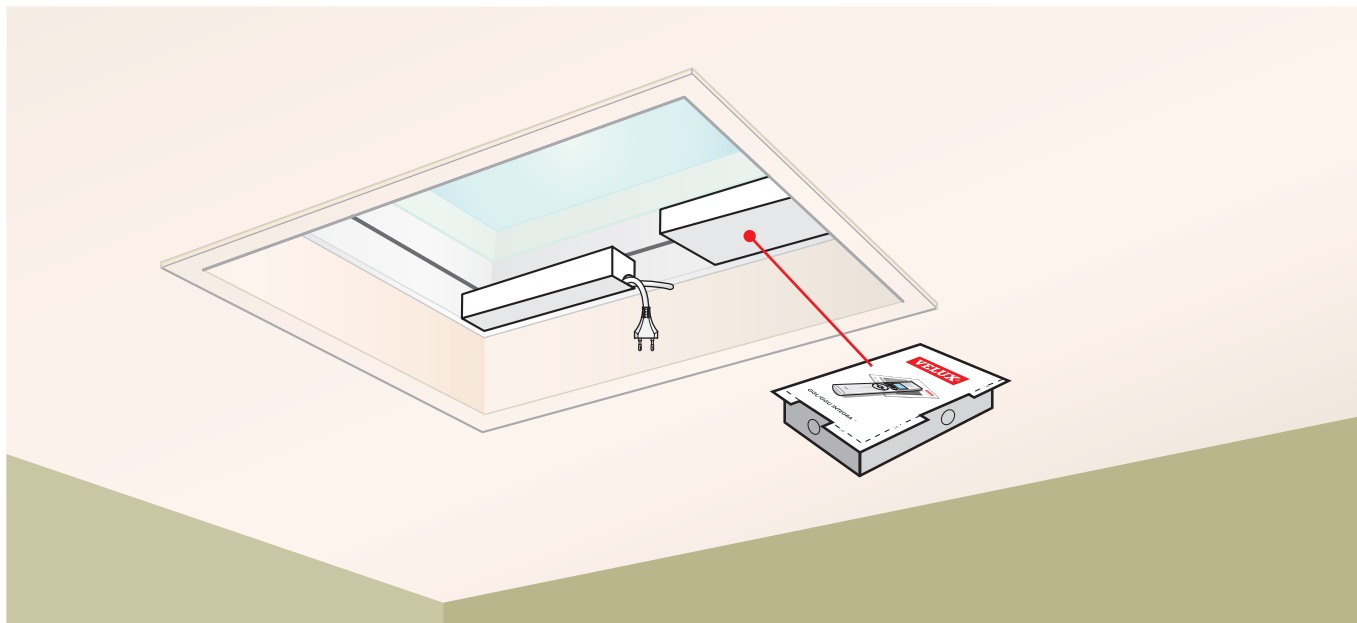

ENGLISH:

Box with remote control and directions for use

The box contains important information for the user. Please ensure that the user receives it.

DEUTSCH:

Box mit Fernbedienung und Bedienungsanleitung

Die Box enthält wichtige Informationen für den Benutzer. Bitte dafür sorgen, dass der Benutzer diese erhält.

FRANÇAIS :

Boîte avec télécommande et notice d'utilisation

La boîte inclut d'importantes informations pour l'utilisateur. S'assurer que l'utilisateur la récupère.

DANSK:

Æske med fjernbetjening og brugsvejledning

Æsken indeholder vigtig information til brugeren. Sørg venligst for, at brugeren får den.

NEDERLANDS:

Doos met afstandsbediening en gebruiksaanwijzing

Deze doos bevat belangrijke informatie voor de eindgebruiker. Zorg ervoor dat de eindgebruiker de doos ontvangt.

ITALIANO:

Scatola con telecomando e istruzioni per l'uso

La scatola contiene informazioni importanti per l'utilizzatore. Assicurarsi che l'utilizzatore finale ne venga in possesso.

ESPAÑOL:

Caja con mando a distancia y manual de usuario

La caja contiene información importante para el usuario final. Asegúrese de que llega a manos de éste.

PORTUGUÊS:

Caixa com controlo remoto e direcções de uso

A caixa contém informações importantes para o utilizador final. Por favor certifique-se que o utilizador final a recebe.

POLSKI:

Pudełko z pilotem zdalnego sterowania i wskazówkami dotyczącymi użytkowania

W pudełku znajdują się ważne informacje dla użytkownika. Upewnij się, że użytkownik je otrzymał.

NORSK:

Eske med fjernkontroll og brukerveiledning

Esken inneholder viktig informasjon til brukeren. Vennligst sørg for at brukeren får denne.

SVENSKA:

Förpackning med fjärrkontroll och bruksanvisning

Förpackningen innehåller viktig information för slutförbrukaren. Vänligen försäkra dig om att slutförbrukaren får den.

SUOMI:

Laatiko sisältää kauko-ohjaimen ja käyttöohjeet

Laatikko sisältää tärkeää tietoa käyttäjälle. Varmista, että käyttäjä saa sen.

BOSANSKI:

Kutija sa daljinskim upravljačem i uputstvima za upotrebu

Kutija sadrži važnu informaciju za korisnika. Molimo pobrinite se da je korisnik dobije.

БЪЛГАРСКИ:

Кутия с дистанционно управление и инструкции за употреба

Кутията съдържа важна информация за потребителя. Моля, уверете се, че потребителят я е получил.

ČESKY:

Krabice s dálkovým ovladačem a návodem k použití

Krabice obsahuje důležité informace pro uživatele. Prosím zajistěte její předání uživateli.

EESTI:

Karp kaugjuhtimispuhli ja kasutusjuhendiga

Karp sisaldab kasutajale olulist informatsiooni. Palun kindlustage, et kasutaja saab selle kätte.

MAGYAR:

Doboz távirányítóval, használati útmutatóval

A dobozban fontos információk vannak a felhasználó számára. Bizonyosodjon meg arról, hogy a termék használója megkapja.

HRVATSKI:

Kutija sa daljinskim upravljačem i uputama za upotrebu

Kutija sadrži važne informacije za korisnika. Molimo osigurajte da ih korisnik dobije.

LIETUVIŲ:

Dėžutė su nuotolinio valdymo pultu ir naudojimo instrukcija

Dėžutėje yra svarbi informacija vartotojui. Prašome užtikrinti, kad ji pasiektų vartotoją.

LATVISKI:

Iepakojums ar tālvadības pulti un lietošanas pamācību

Iepakojumā atrodas logu lietotājiem svarīga informācija. Lūdzam nodrošināt, lai iepakojumu saņemtu katrs loga lietotājs.

ROMÂNĂ:

Cuția cu telecomandă și instrucțiunile de folosire

Cuția conține informații importante pentru utilizator. Asigurați-vă că utilizatorul o primește.

РУССКИЙ:

Упаковка с пультом ДУ и соответствующим руководством по эксплуатации

В упаковке находится важная информация для пользователя. Пожалуйста, убедитесь, что пользователь ее получил.

SLOVENSKY:

Krabica s diaľkovým ovládaním a návodom na používanie

Krabica obsahuje dôležité informácie pre užívateľa. Prosím zaistite jej odovzdanie užívateľovi.

SLOVENŠČINA:

Škatla z daljinskim upravljalcem in navodila za uporabo

Škatla vsebuje pomembna navodila za končnega uporabnika. Prosimo zagotovite, da jih bo končni uporabnik prejel.

TÜRKÇE:

Uzaktan kumanda ve kullanım kılavuzu kutusu

Kutu kullanıcı için önemli bilgiler içermektedir. Lütfen kullanıcıya ulaştığından emin olunuz.

SRPSKI:

Kutija sa daljinskim upravljačem i uputstvima za upotrebu

Ova kutija sadrži važne informacije za korisnika. Molimo Vas da vodite računa o tome da ih korisnik dobije.

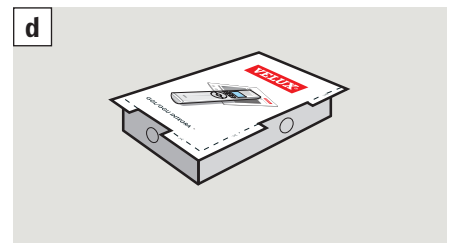
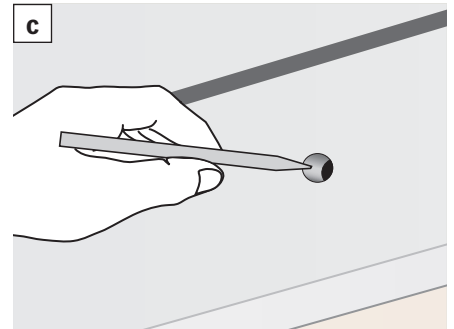
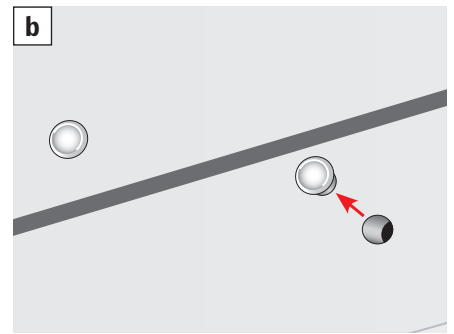
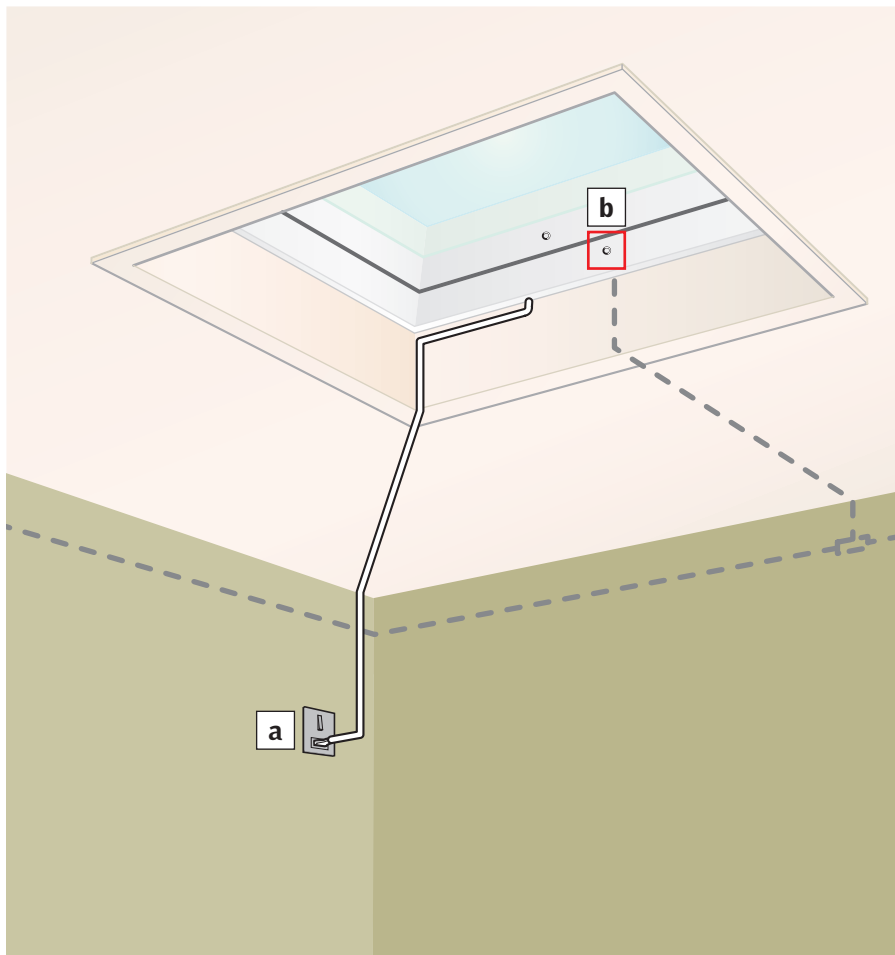

ENGLISH:

Functional test without remote control

Connect window to mains supply (a). Carefully remove cover cap on kerb (b). Press test button on window operator behind cover cap with a pointed object until the window briefly opens and closes (c). Disconnect mains supply (a) and replace cover cap (b).

Functional test with remote control

See directions for use for remote control (d).

Note: The window cannot be manually operated.

DEUTSCH:

Funktionsprüfung ohne Fernbedienung

Das Fenster an die Netzspannung anschließen (a). Den Abdeckpfropfen am Aufsetzkranz vorsichtig entfernen (b). Den Test-Knopf des Fenstermotors hinter dem Abdeckpfropfen mit einem spitzen Gegenstand eindrücken, bis sich das Fenster kurz öffnet und schließt (c). Die Netzspannung ausschalten (a) und den Abdeckpfropfen wieder einsetzen (b).

Funktionsprüfung mit Fernbedienung

Siehe Bedienungsanleitung für die Fernbedienung (d).

Achtung: Das Fenster kann nicht manuell bedient werden.

FRANÇAIS :

Test de fonctionnement sans télécommande

Brancher le câble de la fenêtre sur l'alimentation réseau (a). Retirer précautionneusement le cache sur la costière (b). Appuyer sur le bouton test du moteur de fenêtre avec un objet pointu jusqu'à ce que la fenêtre s'ouvre et se ferme brièvement (c). Débrancher l'alimentation réseau (a) et remettre le cache (b).

Test de fonctionnement avec télécommande

Voir la notice d'utilisation pour la télécommande (d).

Important : La fenêtre ne peut pas être manœuvrée manuellement.

DANSK:

Funktionstest uden fjernbetjening

Vinduet tilsluttes til netspænding (a). Dækproppen på pulten tages forsigtigt ud (b). Testknappen på vinduesåbneren bag dækproppen trykkes ind med en spids genstand, indtil vinduet kortvarigt åbnes og lukkes (c). Netspændingen afbrydes (a), og dækproppen sættes i igen (b).

Funktionstest med fjernbetjening

Se brugsvejledningen til fjernbetjeningen (d).

Bemærk: Vinduet kan ikke betjenes manuelt.

NEDERLANDS:

Functietest zonder afstandsbediening

Sluit de daglichtkoepel aan op netstroom (a). Haal het afdekdopje voorzichtig uit de binnenzijde van het frame (b). Druk de testknop, achter het afdekdopje, met een puntig voorwerp in totdat de daglichtkoepel zachtjes opend en sluit (c). Dek de hoofdschakelaar af (a) en herplaats het afdekdopje (b).

Functietest met afstandsbediening

Zie de gebruiksaanwijzing van de afstandsbediening (d).

Let op: De daglichtkoepel kan niet handmatig bediend worden.

ITALIANO:

Test di funzionamento senza telecomando

Collegare la finestra alla presa di corrente (a). Rimuovere delicatamente il tappo di protezione dal telaio fisso (b). Premere il tasto test sul motore della finestra dietro il tappo di protezione con un oggetto appuntito fino a che la finestra non si apre e chiude brevemente (c). Sconnettere l'alimentazione di rete (a) e riposizionare il tappo di protezione (b).

Test di funzionamento con telecomando

Vedere le istruzioni per l'uso per il telecomando (d).

Attenzione: La finestra non può essere azionata manualmente.

ESPAÑOL:

Prueba de funcionamiento, sin mando a distancia

Conecte la ventana a la corriente eléctrica (a). Quite con cuidado la tapa por el reborde (b). Presione el botón de comprobación en el motor de apertura detrás de la tapa con un objeto puntiagudo hasta que la ventana se abra y cierre brevemente (c). Desconecte la corriente (a) y vuelva a poner la tapa (b).

Prueba de funcionamiento, con mando a distancia

Vea el manual de usuario del mando a distancia (d).

Nota: La ventana no puede accionarse manualmente.

PORTUGUÊS:

Teste sem o controlo remoto

Ligue a janela à corrente eléctrica (a). Cuidadosamente, remova a tampa de cobertura no aro (b). Pressione o botão de teste no motor da janela, por trás da tampa que removeu, com um objecto pontiagudo até a janela abrir e fechar brevemente (c). Desligue a corrente eléctrica (a) e reponha a tampa de cobertura (b).

Teste com o controlo remoto

Veja as direcções de uso do controlo remoto (d).
Nota: A janela não pode ser operada manualmente.

POLSKI:

Sprawdzenie działania bez pilota zdalnego sterowania

Podłącz okno do głównego zasilania (a). Ostrożnie usuń zaślepkę znajdującą się na krawędzi okna (b). Naciśnij ostro zakończonym przedmiotem przycisk testowy w silniku okna znajdujący się za zaślepką, do momentu, aż okno na krótko otworzy się i zamknie (c). Odłącz główne zasilanie (a) i załóż zaślepkę z powrotem (b).

Sprawdzenie działania z pilotem zdalnego sterowania

Patrz we wskazówkach dotyczących użytkowania pilota zdalnego sterowania (d).

Uwaga: Okna nie można otwierać ręcznie.

AR: VELUX Argentina S.A. 3488 639944 / 45 / 46	EE: VELUX Eesti OÜ 621 7790	NZ: VELUX New Zealand Ltd. 0800 650 445
AT: VELUX Österreich GmbH 02245/32 3 50	ES: VELUX Spain, S.A. 91 509 71 00	PL: VELUX Polska Sp. z o.o. (022) 33 77 000 / 33 77 070
AU: VELUX Australia Pty. Ltd. 1300 859 856	FI: VELUX Suomi Oy 0207 290 800	PT: VELUX Portugal, Lda 21 880 00 60
BA: VELUX Bosna i Hercegovina d.o.o. 033/626 493, 626 494	FR: VELUX France 0821 02 15 15 0,119€ TTC/min	RO: VELUX România S.R.L. 0-8008-83589
BE: VELUX Belgium (010) 42.09.09	GB: VELUX Company Ltd. 01592 778 225	RS: VELUX Srbija d.o.o. 011 20 57 500
BG: VELUX Bulgaria EOOD 02/955 95 26	HR: VELUX Hrvatska d.o.o. 01/5555 444	RU: ZAO VELUX (495) 737 75 20
BY: VELUX Roof Windows FE (017) 217 7385	HU: VELUX Magyarország Kft. (06/1) 436-0601	SE: VELUX Svenska AB 042/20 83 80
CA: VELUX Canada Inc. 1 800 88-VELUX (888-3589)	IE: VELUX Company Ltd. 01 848 8775	SI: VELUX Slovenija d.o.o. 01 724 68 68
CH: VELUX Schweiz AG 0848 945 549	IT: VELUX Italia s.p.a. 045/6173666	SK: VELUX Slovensko, s.r.o. (02) 33 000 555
CL: VELUX Chile Limitada 2 953 6789	JP: VELUX-Japan Ltd. 0570-00-8145	TR: VELUX Çatı Pencereleri Ticaret Limited Şirketi 0 216 302 54 10
CN: VELUX (CHINA) CO. LTD. 0316-607 27 27	LT: VELUX Lietuva, UAB (85) 270 91 01	UA: VELUX Ukraina TOV (044) 2916070
CZ: VELUX Česká republika, s.r.o. 531 015 511	LV: VELUX Latvia SIA 67 27 77 33	US: VELUX America Inc. 1-800-88-VELUX
DE: VELUX Deutschland GmbH 0180-333 33 99	NL: VELUX Nederland B.V. 030 - 6 629 629	
DK: VELUX Danmark A/S 45 16 45 16	NO: VELUX Norge AS 22 51 06 00	